

JOAQUIM GARCIA ROSELLÓ*
JAUME PUJOL DEL HORNÓ*
XABIER CELA ESPIN*
DOLORS ZAMORA MORENO*

BURRIAC. UN CENTRE D'INTERCANVI I DE COMERÇ A LA LAIETÀNIA IBÈRICA

The layetano oppidum of Burriac, situated in the valley known as Cabrera de Mar (El Maresme-Barcelona), was the centre of an extensive territory, which was prosperous mainly due to its production of surplus agricultural products, basically cereals. Commercialisation of these cereals allowed for contacts to be established with the major Mediterranean markets; and for a wide variety of products to be thus obtained, some of them luxurious and exotic. Burriac became an important commercial centre in terms of redistribution and exchange.

This work shows an analysis of the evolution and commercial behaviour of Burriac, starting from groups of archaeological materials which are most representative of the different periods, placing special emphasis on the period between the 3rd and 1st centuries BC.

L'oppidum laietà de Burriac, d'entre 7 i 10 ha d'extensió, està situat al vessant de migdia de la muntanya del mateix nom. És el jaciment més extens i un dels més coneguts de la Vall de Cabrera de Mar (El Maresme-Barcelona). Des del seu descobriment l'any 1915 (Bonet i Garí, 1979) fins a l'actualitat s'han realitzat algunes intervencions arqueològiques, la majoria molt puntuals i sense continuïtat. Amb posterioritat a les campanyes dutes a terme per l'historiador i arqueòleg mataroní Marià Ribas els anys 50 i 60 (Ribas, 1964; Ribas i Lladó, 1977-78), tan sols s'hi ha treballat els anys 1969-71 quan s'excavà l'anomenat "edifici públic" (Barberà i Pascual, 1979-80), l'any 1983, amb l'excavació d'un gran dipòsit (Miró *et alii*, 1988), l'any 1984, quan s'hi realitzà una campanya dins d'un "Pla de Lluita contra l'Atur", promoguda per la Generalitat de Catalunya, excavant-se en tres sectors diferents del jaciment (Benito *et alii*, 1986; García *et alii*, 1991), i finalment l'any 1991, quan es realitzà un treball puntual a la porta meridional de l'oppidum (Banús, 1994).

Els treballs arqueològics han permès establir per al jaciment una cronologia que abasta des del segle VI aC fins a mitjan segle I aC. Emmurallat, com a mínim, des de la segona meitat/finals del segle IV aC, l'oppidum de Burriac fou el nucli principal que organitzà un ampli territori que, durant el període Ibèric Ple, fonamentà la seva prosperitat en el control de productes agrícoles, bàsicament cereals, els quals eren emmagatzemats en camps de sitges ubicats a les rodalies del poblat, i potser també en altres indrets més allunyats, com podia ser el cas del Turó del Vent (Llinars del Vallès). El con-

trol i comercialització d'aquests excedents possibilità l'adquisició i, en el cas d'alguns col·lectius determinats, la concentració d'una gran varietat de productes manufacturats provinents de diversos mercats de la Mediterrània.

A partir del segle II aC, Burriac esdevingué un centre de romanització de primer ordre, des d'on s'impulsà la colonització agrícola de la plana litoral del Maresme (Pujol i García, 1994), i actuà de centre redistribuïdor d'un gran nombre de productes que, majoritàriament mitjançant el comerç romà, arribaven al territori. Correspon a aquesta etapa l'encunyació de les monedes de la seca d'Ilturo (la pròpia de Burriac) de les quals se'n coneixen cinc emissions, l'última de ca el 104 aC. Ilturo fou l'única seca ibèrica del Maresme que va emetre moneda.

La vall de Cabrera de Mar, a més, acull altres importants jaciments arqueològics d'època ibèrica relacionats amb el de Burriac (García i Zamora, 1993): les necròpolis de Can Rodon de l'Hort (Barberà, 1968 i 1969-70) i del Turó dels Dos Pins (García, 1993); la torre de guaita i l'assentament núm. 1 del Turó dels Dos Pins (Zamora, 1994); els grups de sitges de Can Miralles-Can Modolell (Pujol i García, 1982-83; Zamora *et alii*, 1994) i de Can Bartomeu (en estudi); el santuari en cova del Montcabrer (Coll *et alii*, 1994; Coll i Cazorla, 1998), i diverses sitges i assentaments dispersos d'època ibèrica tardana (Ca l'Angusto, Ca l'Esteban, Can Modolell, Can Català, L'Hostal). Recentment s'ha localitzat i excavat parcialment el jaciment de Ca l'Arnau, un possible assentament d'itàlics, amb un dels conjunts termals més antics dels trobats fins ara

trobat fins ara a la Península Ibèrica.

Per analitzar el comportament comercial de l'*oppidum* de Burriac i del seu territori més proper, només hem considerat els materials ceràmics importats, per si mateixos o com a contenidors de productes manufacturats, tot i ser conscients que també es degueren adquirir altres productes, dels quals n'ha quedat un escàs o nul testimoni. Per a la realització d'aquest treball hem creat una base de dades inicial que compta amb un total de 968 individus ceràmics d'importació, dels quals hem pogut esbrinar la seva forma.

Les dades actuals ens indiquen que les importacions de productes provinents del comerç colonial, a la zona central de la comarca del Maresme, s'iniciarien ja durant la segona meitat del segle VII aC. Això és el que sembla indicar la troballa de dues àmfores fenícies occidentals del tipus Vuillemot R-1 a la bocana del port d'Arenys de Mar, en un lloc que possiblement fou emprat com a ancoratge (Jàrraga i Coll, 1994). De la segona meitat del segle VI aC hi ha documentada una àmfora de la Jònia del tipus Py 1 trobada al poblat de la Cadira del Bisbe (Premià de Dalt) (Sanmartí, 1990). A Burriac les importacions més antigues documentades fins ara es daten del segle VI aC, corresponen a ceràmica àtica de l'estil de figures negres i a copes de la Jònia del tipus B2 (Rouillard, 1991). També s'han trobat alguns fragments (encara pendents d'estudi) que pertanyen a àmfores antigues: fenícia i grega del tipus *la brosse*. La ceràmica àtica de l'estil de figures roges més antiga trobada és ja del segle V aC (Rouillard, 1991; Burjachs *et alii*, 1991).

Malgrat l'existència inqüestionable de relacions comercials a Burriac des de com a mínim el segle VI aC, no hem inclòs aquests materials més antics pel fet de no tenir documentats contextos fiables anteriors a l'últim quart del segle IV aC. Tampoc hi hem inclòs materials com l'àmfora massaliota (Clariana, 1998) i la ceràmica aretina de vernís negre, de la qual hom disposa de diversos exemplars, alguns amb marques alfabètiques (Clariana, 1991), ja que si bé hi són presents no s'han quantificat perquè provenen d'excavacions antigues o estan pendents d'estudi.

Disposem, per tant, d'un període d'estudi de gairebé tres segles (325-40 aC), que hem subdividit en quatre època cronològiques:

- Època 1 : del 325 a ca 218 aC.
- Època 2 : de ca 218 al 195 aC.
- Època 3 : del 195 a ca 75 aC.
- Època 4 : de ca 75 al 40 aC.

La primera època correspon al període anterior a l'esclat de la Segona Guerra Púnica, caracteritzat per les bones relacions entre les comunitats ibèriques i el món púnic. La segona època comprèn l'etapa del conflicte bèl·lic i els primers anys de l'ocupació romana del territori, fins l'esclafament de la revolta indígena pel cònsol M.P. Cató. Aquest període d'importants canvis introdueix l'etapa de romanització —tercera època— dels pobles ibèrics que culmina en les nostres contradetes amb la fundació, cap el 80-70 aC, de la ciutat romana d'*Iluro* (Mataró). La darrera època inclou els anys de convivència dels

dos grans centres urbans d'aquesta zona de la Laietània costanera: l'*oppidum* de Burriac i la ciutat d'*Iluro*.

I. 1.^a FÀCIES

Els contextos utilitzats en aquesta època provenen de les dues necròpolis conegudes: les quatre tombes excavades per J. Barberà i R. Pascual l'any 1968 a Can Rodon (Barberà, 1969-70) datables segurament del tercer quart del segle III aC, els materials de la col·lecció Rubio de La Serna (Barberà, 1968) i la tomba núm. 51 del Turó dels Dos Pins, que té una cronologia de mitjans/tercer quart del segle III aC (García, 1993). Les sitges núms. 8, 9, 10 i 19 de Can Bartomeu tenen una datació d'amortització de 300-220 aC (inèdit) i les núms. 26 i 27 de Can Miralles/Can Modolell foren amortitzades durant el darrer quart del segle IV aC (Zamora *et alii*, 1994).

Quant a les zones de producció, en analitzar els materials s'observa que al segle III aC, la vaixel·la de vernís negre predominant prové dels tallers de Roses (55,93 %), amb una significativa presència de vasos àtics (16,10 %) i del taller del Laci de les Petites Estampilles (15,25 %). Trobem productes arcaics de la Campaniana A des de mitjan segle III aC (8,47 %), a l'igual que els del taller de *Nikia* (1,69 %). Hi ha també presència de vaixel·la de luxe d'origen púnic (1,69 %) i d'origen sud-itàlic (0,85 %). La ceràmica comuna d'importació, bàsicament de cuina, és d'origen púnic: un 55,56 % de Cartago i un 44,44 % de l'illa d'Eivissa. Les àmfores trobades refermen la relació del món laietà amb els mercats púnics, bé de la Mediterrània central (20 %) i, especialment, d'*Ebusus* (80 %).

De la ceràmica àtica trobada en conjunts d'aquesta època, només un 15,79 % dels vasos són de l'estil de figures roges, la resta són de vernís negre. Les formes més freqüents són la copa Lamb. 21 (31,58 %) i l'*skyphos* (26,32 %). En menor quantitat s'han trobat vasos amb nanses de la forma Lamb. 42 A i Lamb. 40 (10,53% respectivament) i copes de la forma Lamb. 22 (5,26 %).

En algunes produccions el repertori tipològic es redueix bàsicament a una forma. Aquest és el cas de la producció de les Petites Estampilles, el 95,44 % de la qual són bols Lamb. 27 ab. A aquest taller cal associar un càntar de la forma Lamb. 40. El mateix succeeix amb el taller occidental de *Nikia-Iwn.c*, només representat per les copes de la forma Lamb. 26.

La vaixel·la fabricada als tallers de Roses presenta una gran varietat tipològica. Les formes més comunes són el bol de la forma Lamb. 27 ab (31,82 %) i la copa Lamb. 26, (31,82 %). La tercera forma més abundant és el petit bol Lamb. 25 (15,15 %). La resta de vasos estan representats en menor quantitat: el plat de peix, Lamb. 23, representa un 6,06 %, a l'igual que el càntar Lamb. 40 (6,06 %), el bol Lamb. 24-25B i el *guttus* Lamb. 45 (3,03 % respectivament) i la copa Lamb. 28 ab (1,52 %). Possiblement cal relacionar amb tallers de l'àrea de Roses els plats de la forma Lamb. 55, del qual en tenim un exemplar (1,52 %).

Cap a mitjan segle III aC comencen a trobar-se els primers productes de la Campaniana A representats per les copes Lamb. 28 (40 %) i Lamb 27B (40 %), i més tard els *gutti*

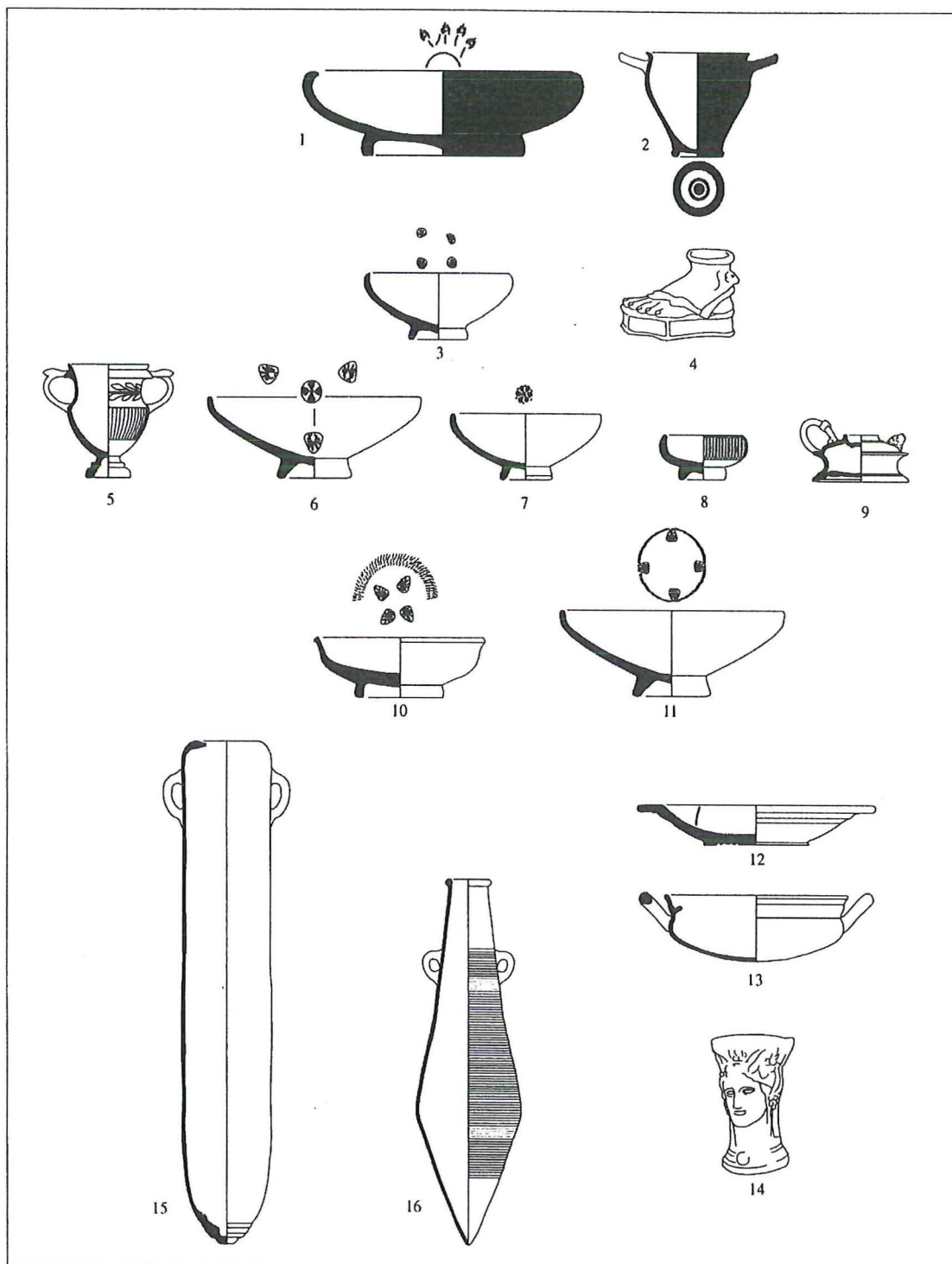

Làmina 1.

1ª façies (325-218 aC): 1-2 àtica de vernís negre; 3 petites estampilles; 4 vernís negre púnic; 5 a 9 taller de Roses; 10-11 campaniana A; 12 morter púnico-ebusità; 13 cassola cartaginesa; 14 *thymiaterium*; 15 àmfora cartaginesa; 16 àmfora púnico-ebusitana PE 15.

Lamb. 45 (10 %) i els plats de peix forma Lamb. 23 (10 %).

Les produccions de l'àrea púnica són molt minoritàries. Hi ha *laginos* Cuadrado 70 i el vas plàstic en forma de peu M9462 a1.

Tota la ceràmica comuna d'importació trobada és d'origen púnic, i la gran majoria són recipients per cuinar. De l'àrea de Cartago hi ha les *lopades* (22,22 %) i les gerres (33,33 %). Els morters són d'origen ebusità (33,33 %), a l'igual que algunes gerres (11,11 %).

De les àmfores púniques originàries de la Mediterrània central l'única forma representada és la del tipus Mañá D/T-5.2.3.1 (20 %). Els envasos eivissencs corresponen als tipus PE 15/ T-8.1.2.1 (40 %) i a les primeres PE 16/T-8.1.3.1 (40 %).

II. 2.^a FÀCIES

Cronològicament aquesta fàcies comprèn el període de la Segona Guerra Púnica i els primers anys de la conquesta romana fins la campanya militar del cònsol M.P. Cató. Per a analitzar-la hem utilitzat els contextos que provenen de la necròpolis del Turó dels Dos Pins, excepte la tomba núm. 51, de les sitges núms. 7 i 26 de Can Bartomeu, de les sitges núms. 30, 31, 35 i 38 de Can Miralles/Can Modolell (Pujol i García, 1982-83; Zamora *et alii*, 1994) i de l'estrat d'amortització (UE1002) de l'assentament rural i la torre de guaita del Turó dels Dos Pins, el qual cal datar-lo a inicis del segle II aC (Zamora, 1994).

Quant a la vaixela de vernís negre, i en relació a la fàcies anterior, aquesta es caracteritza per una disminució notable de la presència de materials d'origen àtic (4,90 %) i de les produccions de les Petites Estampilles (5,88 %) i per la gairebé equiparació numèrica entre els productes dels tallers de Roses, encara majoritaris, i els de la Campaniana A (43,14 % i 38,24 % respectivament). Augmenta la proporció de la producció occidental del taller de *Nikia-Iwn.c* (4,90 %) i es manté la proporció testimonial de les produccions de l'àrea púnica i de la grega sud-itàlica. Les ceràmiques comunes, essencialment de cuina, segueixen essent de l'àrea púnica, augmentant les de procedència centre-mediterrània (63,64 %) envers les eivissenques (36,36 %). L'origen de les àmfores continua essent majoritàriament de l'àrea púnica: un 38,6 % provenen d'Eivissa, un 34,1 % de la zona central de la Mediterrània i només un 6,8 % són de la zona de l'estret de Gibraltar. En aquest període fan aparició les àmfores greco-itàliques, que arriben fins un 20,5 % del total de les àmfores.

El repertori tipològic dels productes dels tallers de Roses es redueix en relació a l'anterior fase. La copa Lamb. 26 (50 %) i el bol Lamb. 27ab (25 %) segueixen essent majoritaris. Hi són també presents el plat de peix Lamb. 23 (6,82 %), els petits bols Lamb. 24-25B (4,55%) i Lamb. 25 (9,09 %), el vas amb nanses Lamb. 43 (2,27 %) i el *guttus* Lamb. 45 (2,27 %). Pel que fa a la producció del taller de *Nikia-Iwn.c* l'única forma representada és la copa Lamb. 26.

Ben al contrari, el repertori tipològic de la Campaniana A augmenta considerablement. S'han trobat peces de les formes

Lamb. 27B (33,33 %), Lamb. 27ab (20,51 %), Lamb. 23 (15,38 %), Lamb. 34, 33b, 28ab i Morel 68 bc (5,13 %), i Lamb 31, 36 i 45 (2,56 %). Totes aquestes formes són presents al carregament del Gran Congloué 1 (ca 205 aC).

De les ceràmiques comunes púniques destaquen les cassoles —*lopades*— fabricades a l'àrea de Cartago (36,36 %). De la zona central de la Mediterrània també s'han trobat gerres (18,18 %) i olles —*chytrai*— (9,09 %). Fabricats a l'illa d'Eivissa hi ha morters i gerres (18,18 % cadascun).

L'àmfora púnica millor representada és la del tipus PE 16 ebusitana (48,57 %), seguida per les centre-mediterrànies del tipus Mañá D/T-5.2.3.1; T-5.2.3.2 i T-4.2.1.5 (28,57 %), d'on també són originàries unes de properes al tipus Mañá C1/ T-6.1.1.4 ? (14,29 %). De l'àrea de l'Estret de Gibraltar hem trobat àmfores per a salaons del tipus T-8.2.1.1 (8,57 %).

III. 3.^a FÀCIES

Els contextos triats per fornir informació d'aquesta tercera fàcies són els que han proporcionat els farciments de les sitges núms. 1,17, 18, 21, 23, 25 i 30 de Can Bartomeu, el de la sitja núm. 33 de Can Miralles/Can Modolell i el de la cisterna (UE 1014 i 1026) de l'assentament ibèric de l'Hostal (inèdit). De l'*oppidum* de Burriac disposem del farciment de la sitja 2022 del sector central (Miró, 1991), de l'estrat d'anivellament de l'empedrat de la porta meridional (Banús, 1994) i del farciment del dipòsit del sector occidental (Miró *et alii*, 1988). Els farciments d'amortització de la majoria de les sitges, de la cisterna de l'Hostal i de l'estrat d'anivellament de la porta meridional de Burriac han estat utilitzats per il·lustrar bàsicament el segle II aC. El material trobat a la sitja núm. 23 de Can Bartomeu, a la sitja núm. 2022 i al nivell II del dipòsit de Burriac, el primer quart del segle I aC.

En els contextos datables de primer quart del segle II aC encara es troba vaixela procedent dels tallers de Roses, si bé és molt minoritària (4,17 %). A partir del segle II aC la vaixela de vernís negre és essencialment d'origen itàlic: 56,73 % de Campaniana A i 36,54 % de ceràmiques del grup de la B, de les quals només l'1,92 % són etrusques i el 34,62 % són de l'àrea de Cales. Aquestes últimes apareixen a Burriac, de forma incipient, a partir del tercer quart del segle II aC augmentant quantitativament a mida que avança el segle i sobretot durant el primer quart del segle I aC. Altres produccions més minoritàries són les de la varietat antiga de Cales (1,92 %) i les de la Campaniana C siracusana (0,96 %). La importació de les ceràmiques comunes augmenta considerablement i, a diferència de les fàcies anteriors, la majoria són itàliques (92,13 %). Tan sols un 7,87 % prové de l'àrea púnica. En contextos a partir de tercer quart del segle II aC comencen a arribar els vasos itàlics de Parets Fines (un 14,10 % del total de la vaixela de taula d'importació en aquest període). Les àmfores d'origen itàlic són netament majoritàries (77,09 %), la resta encara són d'origen púnic i provenen de la Mediterrània central (7,29 %), d'Eivissa (6,25 %), de l'àrea de l'estret de Gibraltar (4,17 %), de Sardenya (3,13 %) i de la Tripolitània (2,08 %).

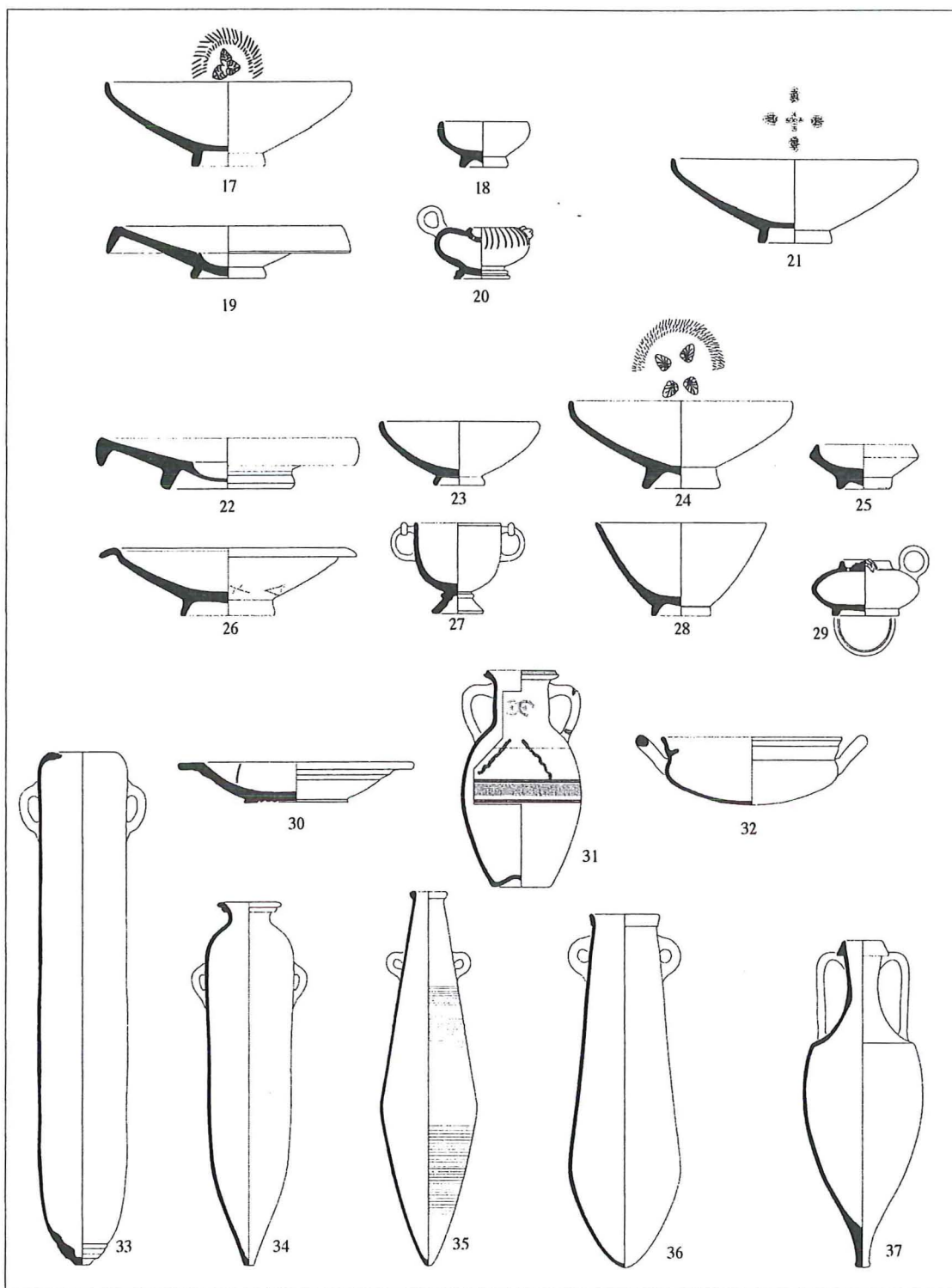

Làmina 2.

2^a ècies (218-195 aC): 17 a 20 taller de Roses; 21 taller de *Nikia-Iwn.c.*; 22 a 29 campaniana A; 30 morter púnico-ebusità; 31 gerra púnico-ebusitana Eb 70; 32 cassola cartaginesa; 33 àmfora cartaginesa; 34 àmfora púnica de la Mediterrània Central tipus Mañá C 1/2; 35 àmfora púnico-ebusitana PE 16; 36 àmfora púnica del Cercle de l'Estret de Gibraltar; 37 àmfora greco-itàlica.

El quadre tipològic de la Campaniana A és ampli. Hi trobem vasos de les formes Lamb. 28ab, 27ab, 23, 27B, 31, 33b, 34, 36, 55 i Morel 68bc). La fase tardana de la producció redueix el repertori formal (Lamb. 5/7, 6, 27ab, 31 i Morel 27/55). Fins el darrer quart del segle II aC la forma més usada és el bol Lamb. 27 ab (22,6 %), moment a partir del qual s'imposa el plat Lamb. 5/7 (19,21 %). Altres formes destacades són la copa Lamb. 27 B (11,86 %), el bol Lamb 31 (10,17 %), el plat Lamb. 36 (9, %) i la copa amb nanses Morel 68 bc (6,78 %), seguides pel plat de peix Lamb. 23 i el petit bol Lamb 34 (5,08 % respectivament). La resta de formes són molt minoritàries: Lamb. 6 (3,95), Lamb. 33b (2,26 %), Lamb. 55 (2,26 %), Lamb. 28 ab (1,13 %) i Morel 27/55 (0,56 %).

Datable dins del segon/tercer quart del segle II aC hi ha un petit conjunt de vaixel·la procedent dels tallers de l'àrea de Cales, representada per les copes amb nanses Pasq. 127 (40 %), els píxides Lamb. 3/Morel F7510 (40 %) i els vasos àpodes Lamb. 9 (20 %).

La irrupció als mercats de la producció de la Campaniana B introduí un repertori formal nou. A l'àrea de Burriac, en contextos de la segona meitat del segle II aC i primer quart del segle I aC, les produccions de l'àrea etrusca són escasses (només un 5,26 % en relació a les de l'àrea calena, un 94,73 %). Quant a les etrusques, el plat de la forma Lamb. 5 i el vas de la forma Lamb. 2 són els més abundants (33,33 % respectivament). La resta de formes representades són les Lamb. 8 i 10 (16,67 % cadascuna).

També en les produccions de la Campaniana B calena —a partir del 130/120 aC— el plat de la forma Lamb. 5 és el més abundant (51,85 %). La segona forma més freqüent és la copa Lamb. 1 (19,44 %), seguida ja amb certa distància d'altres formes menys nombroses: la petita copa Lamb. 2 (8,33 %), el vas crateroide M4753 (4,63 %), el vas amb nanses Lamb. 10 (4,63), la copa Lamb. 8 (3,70 %), el píxide Lamb. 3 (3,70 %), el plat Lamb. 6 (1,85 %), la copa amb nanses Pasq. 127 (0,93 %) i el suport Lamb. 4 (0,93 %).

Els pocs exemplars de la producció siracusana de la campaniana C corresponen tots al plat de la forma Lamb. 7, datables del segle I aC.

En els contextos a partir mitjan segle II aC els gots de ceràmica de Parets Fines ja formen part de la vaixel·la de taula. Durant aquesta fase només trobem representades les formes Mayet I (2,27 %), Mayet II (77,27 %) i Mayet III (18,18 %). Els bols decorats en relleu d'origen italo-megàric són poc freqüents (2,27 % respecte a les produccions de Parets Fines).

La ceràmica comuna és exclusivament de cuina i majoritàriament itàlica. La forma més nombrosa és la cassola (43,90 %), seguida pels plats-tapadores (39,02 %), els morters (9,76 %), les *patinae* engalbades amb roig pompeïà (6,10 %) i les paelles (1,22 %).

L'escassa ceràmica púnica de cuina està representada bàsicament per morters, fabricats a l'àrea central de la Mediterrània (42,86 %) o a l'illa d'Eivissa (28,57 %). Les cassoles són d'origen centre-mediterrani (28,57%).

Troblem àmfors greco-itàliques (5,41 %) en contextos que arriben fins al tercer quart del segle II aC, quan el tipus Dressel 1 itàlic augmenta de forma progressiva i ràpida fins esdevenir el tipus d'àmfora netament majoritari a partir d'aquest moment (86,49 %). Els envasos originaris de l'àrea d'Apúlia i Brindisi (5,41 %) i de l'àrea del nord de l'Adriàtic —Lamb. 2— (2,70 %) són minoritaris.

Pel que fa a les àmfors púniques, les que provenen de l'àrea central de la Mediterrània responen als tipus Mañá D/ T-5.2.3.1 (13,64 %) i al tipus Mañá C2a/ T-7.4.2.1 i T-7.5.1.1 (18,18 %). Hi ha una petita representació d'àmfors sardes del tipus T-5.1.1.1 en un context de primer quart del segle I aC (13,64 %), d'àmfors de la zona de l'estret de Gibraltar del tipus Mañá C2b/ T-7.4.3.2 i T-7.4.3.3 (18,18 %) i de la Tripolitània (9,09 %). Les àmfors eivissenques del tipus PE 16 (18,18 %) van essent substituïdes pels tipus més moderns PE 17/ T-8.1.3.2 (4,55 %) i PE 18 / T-8.1.3.3 (4,55 %).

IV. 4.^a FÀCIES

Per il·lustrar aquesta fàcies només comptem amb el conjunt de materials trobats al nivell I del dipòsit del sector occidental de l'*oppidum* de Burriac, datat entre el 70-40 aC.

A Burriac no és fins el decenni 80/70 aC que els productes del grup de la Campaniana B aconseguen superar numèricament als de la Campaniana A. En aquesta fàcies la Campaniana A representa el 16,33 % de la vaixel·la de taula envernissada, mentre que els vasos del grup de la B ascendeixen fins el 75,51 %. D'aquestes darreres produccions només un 2,04 % són d'origen etrusc i el 73,47 % són originàries de l'àrea de Cales. De forma minoritària hi són presents els productes de la Campaniana C (4,08 %), i els de vernís vermell de la zona d'Arezzo —prearetina— (2,04 %) i orientals —sigil·lata oriental— (2,04 %). La ceràmica comuna és exclusivament itàlica. La majoria d'àmfors també ho són (76,78%). La resta, tret de les gregues de l'illa de Cos (5,36%), provenen de l'àrea púnica (17,87 %).

Tota la Campaniana A d'aquesta fàcies pertany a la variant tardana. La forma més comuna és el plat Lamb. 5/7 (62,50 %), seguit de lluny de les formes Lamb. 8 B, Morel 27/55 i 5/55 (12,50 % cadascuna). Els escassos exemplars trobats de la Campaniana B etrusca corresponen al plat de la forma Lamb. 5. D'igual manera, la forma més nombrosa de les produccions de l'àrea de Cales, la majoria de la seva variant tardana, segueix essent el plat de la forma Lamb. 5 (61,11 %). En menys proporció hi trobem les formes Lamb. 1 (19,44 %), Lamb. 3 (8,33 %), Lamb. 2 (5,56 %), Lamb. 10 (2,78 %) i Pasq. 127 (2,78 %). De la Campaniana C només hi ha plats de la forma Lamb. 7.

Els vasos itàlics de Parets Fines representen el 7,54 % del total de la vaixel·la de taula importada, i tots són del tipus Mayet III.

La forma més freqüent de la ceràmica comuna itàlica és el plat-tapadora (52,17 %). També hi són presents les cassoles (21,74 %), els morters (17,39 %) i les safates revestides amb roig pompeïà (8,70 %).

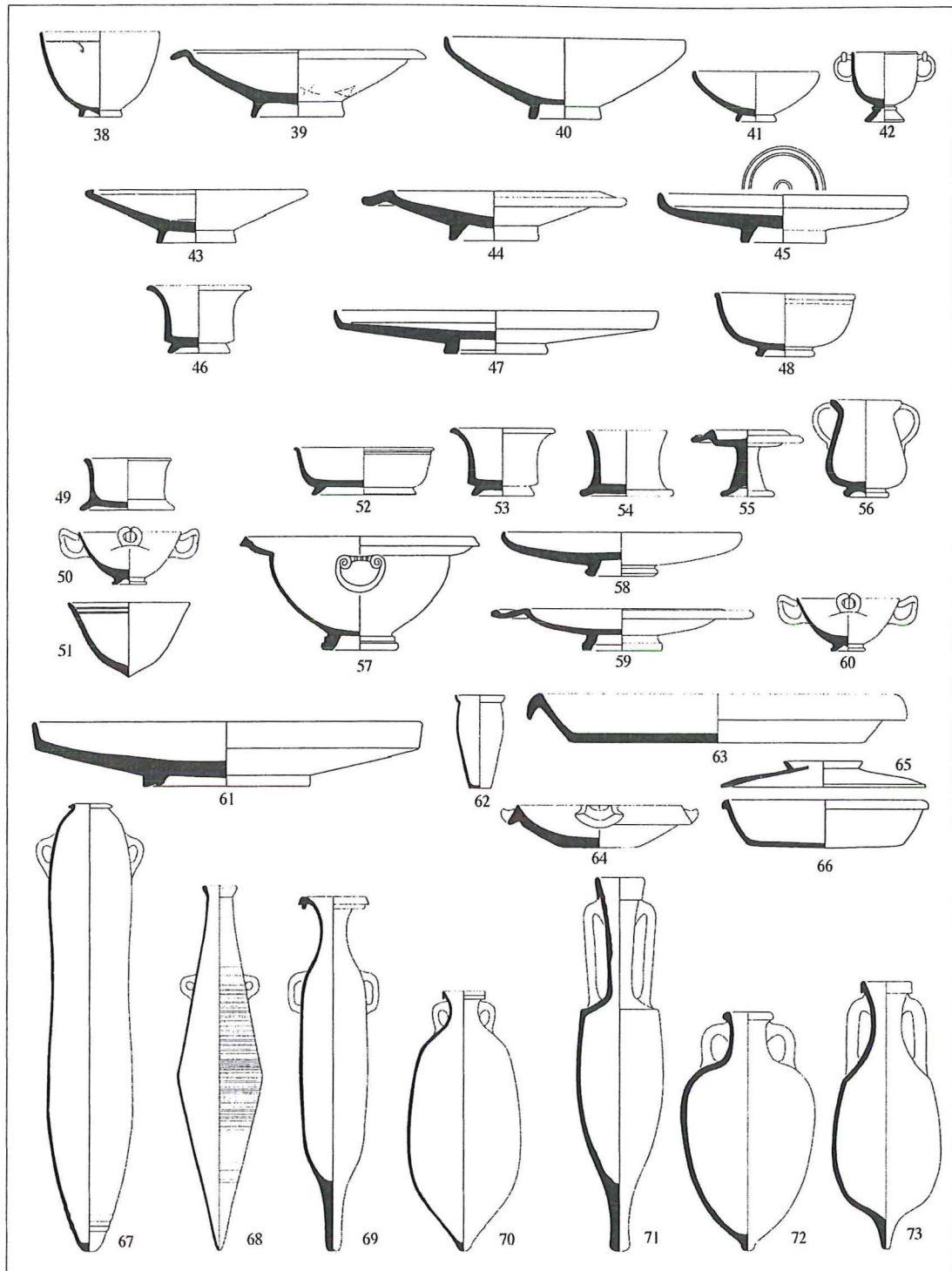

Làmina 3.

3^a època (195-75 aC): 38 a 45 campaniana A; 46 a 48 campaniana B etrusca; 49-51 vernís negra de Cales (variant antiga); 52 a 60 vernís negra de Cales (variant mitjana); 61 campaniana C; 62 parets fines Mayet II; 63 a 66 ceràmica itàlica de cuina; 67 àmfora sarda; 68 àmfora púnico-ebusitana PE 17; 69 àmfora del Cercle de l'Estret Mañá C2b; 70 àmfora tripolitana; 71 àmfora itàlica Dressel 1; 72 àmfora itàlica d'Apúlia-Brindisi; àmfora itàlica Lamb. 2.

A l'igual que en el període anterior els envasos itàlics més nombrosos són els del tipus Dressel 1 (79,07%), seguit dels d'Apúlia/Brindisi (11,63%) i els del tipus Lamb. 2 adriàtics (4,65%). L'àmfora greco-itàlica representa el 4,65%. Les àmfors púniques més nombroses són de l'àrea de la Tripolitània (50%), seguides per les eivissenques del tipus PE 18/ T-8.1.3.3 (30%). També s'han trobat àmfors del tipus T-7.5.2.1 (evolució del tipus Mañá C2a) de l'àrea central de la Mediterrània (10%) i del tipus Mañá C2b/ T-7.4.3.3. de l'àrea de l'estret de Gibraltar (10%).

V. VALORACIÓ FINAL

L'anàlisi dels contextos presentats dona peu, d'entrada, a realitzar un primer comentari que esdevé obvi: Burriac és un centre al qual hi arriben mitjançant el comerç una gran varietat, i en alguns casos gran quantitat, de productes manufacturats representatius de diferents centres productors d'arreu de la Mediterrània. Aquesta vitalitat comercial és palesa en totes i cada una de les diferents fàcies que hem pogut establir i valorar. Aquesta realitat només pot fonamentar-se en una rica i intensa activitat econòmica generada des d'aquesta comunitat, bé de caire productiu o bé a partir del control i mercadeig de productes excedents. Burriac, doncs, esdevingué un important centre que participà de la intensa activitat comercial que generaren les grans cultures mediterrànies del moment, intercanviant molt possiblement matèries primeres per productes manufacturats.

Les dades que disposem ens indiquen que al darrer quart del segle IV aC a Burriac bàsicament arriben productes forans d'origen grec: vaixel·la àtica i sud-itàlica i en menor quantitat vi de l'àrea de *Massalia*. Aquests productes arribarien molt possiblement en vaixells grecs que partint de la Magna Grècia/Sicília, seguirien la ruta per *Massalia* fins a *Emporion*, des d'on es redistribuirien. Tanmateix, la troballa del derelict del Sec a la badia de Palma de Mallorca —datat cap el 375-350 aC— posa de manifest que aquestes mercaderies podien ser també transportades per comerciants púnics. Aquests vaixells de càrrega mixta, púnica i grega, tenien com a destí l'illa d'Eivissa, des d'on es redistribuïen els productes cap els ports de la Península Ibèrica.

Els productes grecs són substituïts a poc de començar el segle III aC per altres que provenen de nous i diferents indrets, diversificant-se així les procedències dels llocs de producció: vaixel·la de taula de la zona del golf de Lleó (sobretot de l'àrea de Roses) i península Itàlica, recipients per cuinar i productes elaborats (vi, conserves i segurament oli) de l'àrea púnica. Observem que en aquest període els productes púnics majoritaris que es troben a Burriac són eivissencs en detriment dels de l'àrea central de la Mediterrània.

L'illa d'Eivissa destaca, doncs, com a centre neuràlgic en el tràfic comercial entre les cultures mediterrànies i l'ibèrica, no només com a centre productor, sinó com a redistribuïdor de productes originaris d'altres àrees púniques —molt especialment Cartago— i, fins i tot, de productes grecs i itàlics. La importància d'Eivissa en les relacions comercials entre el

món púnic i la costa catalana, sembla clara des de mitjans del segle IV aC. El derelict de Binisafuller (Menorca), de cap el 300 aC, il·lustra molt bé aquest tràfic comercial entre l'illa i la península. En aquest mercant ebusità, que anava de tornada, s'hi trobaren unes 150 àmfors ibèriques de la costa catalana (Guerrero *et alii*, 1991; Ramon, 1995). Les excel·lents relacions entre Eivissa i els grecs occidentals, especialment amb Empúries, afavorí el seu comerç.

La presència dels Bàrquides i de l'exèrcit cartaginès a la Península Ibèrica a partir del 237 aC, i sobretot del 219/218 aC, quan esclatà la Segona Guerra Púnica, sembla a hores d'ara l'explicació més satisfactòria al fet de la incidència important a la vall de Cabrera de Mar de productes púnics: vi envasat en àmfors del tipus Mañá D/ T-5.2.3.1; T-5.2.3.2 i T-4.2.1.5 i en d'altres de semblants al Mañá C1/ T-6.1.1.4?, i recipients destinats a cuinar. En menor quantitat també arriben àmfors centre-mediterrànies del tipus Mañá C 1/2 / T-7.3.1.1 i alguns productes del cercle de l'estret de Gibraltar, com seria el cas de les salaons envasades en àmfors del tipus T-8.2.1.1. Aquests productes, que es redistribueixen des d'Eivissa, arriben bàsicament per dues rutes: la del sud —pel nord d'Àfrica i Andalusia— i la de les illes —per Sicília i Sardenya—. Els derelictes de Tagomago 1, datat cap al 400 aC, amb àmfors fenícies occidentals de l'àrea de l'estret de Gibraltar del tipus Mañá-Pascual A4 (Ramon, 1995), i el de Cabrera 2, del 200 +/-10 aC, amb àmfors púniques de la Mediterrània central segurament de procedència tunisiana on hi destaca el tipus Mañá D 1a/ T-5.2.3.1 (Cerdà, 1978; Ramon, 1995), en constitueixen un bon exponent.

Fins a inicis del segle II aC la vaixel·la de taula importada és sempre minoritària respecte de la indígena. És una vaixel·la que evoluciona poc, i que té com a formes més usuals les copes grans i els bols, vasos destinats a contenir diferents tipus d'aliments indistintament: sòlids, preparats semisòlids —tipus potatges— i líquids, per a ser consumits ja sia col·lectivament o individual, cas de les copes, o individualment, cas dels bols. La demanda d'aquests vasos degué obeir a un tipus de dieta o de cultura culinària força arrelada i amb pocs canvis. Durant el segle III aC els centres terrissers de l'àrea de Roses són els proveïdors de vaixel·la de taula forana quasi exclusius de les comunitats laietanes. La proximitat degué facilitar una estreta relació entre centres productors i receptors, basada en un comerç directe, possiblement per via terrestre, capaç d'atendre les necessitats i demanda dels indígenes.

De forma diferent cal valorar les importacions púniques de terrissa per cuinar. Es tracta de recipients molt característics, minoritaris i específics, que cal relacionar amb l'elaboració d'un determinat tipus de preparat culinari, possiblement poc arrelat en la dieta ibèrica. Són peces exclusives del comerç púnic, i es degueren transportar com a mercaderia complementària dels carregaments d'altres productes més habituals. També d'origen púnic i minoritari són diversos objectes destinats a altres usos, entre els quals cal destacar les *thymiateria* —de les quals fins el moment s'han trobat 8 exemplars en els jaciments de la vall de Cabrera de Mar—, les

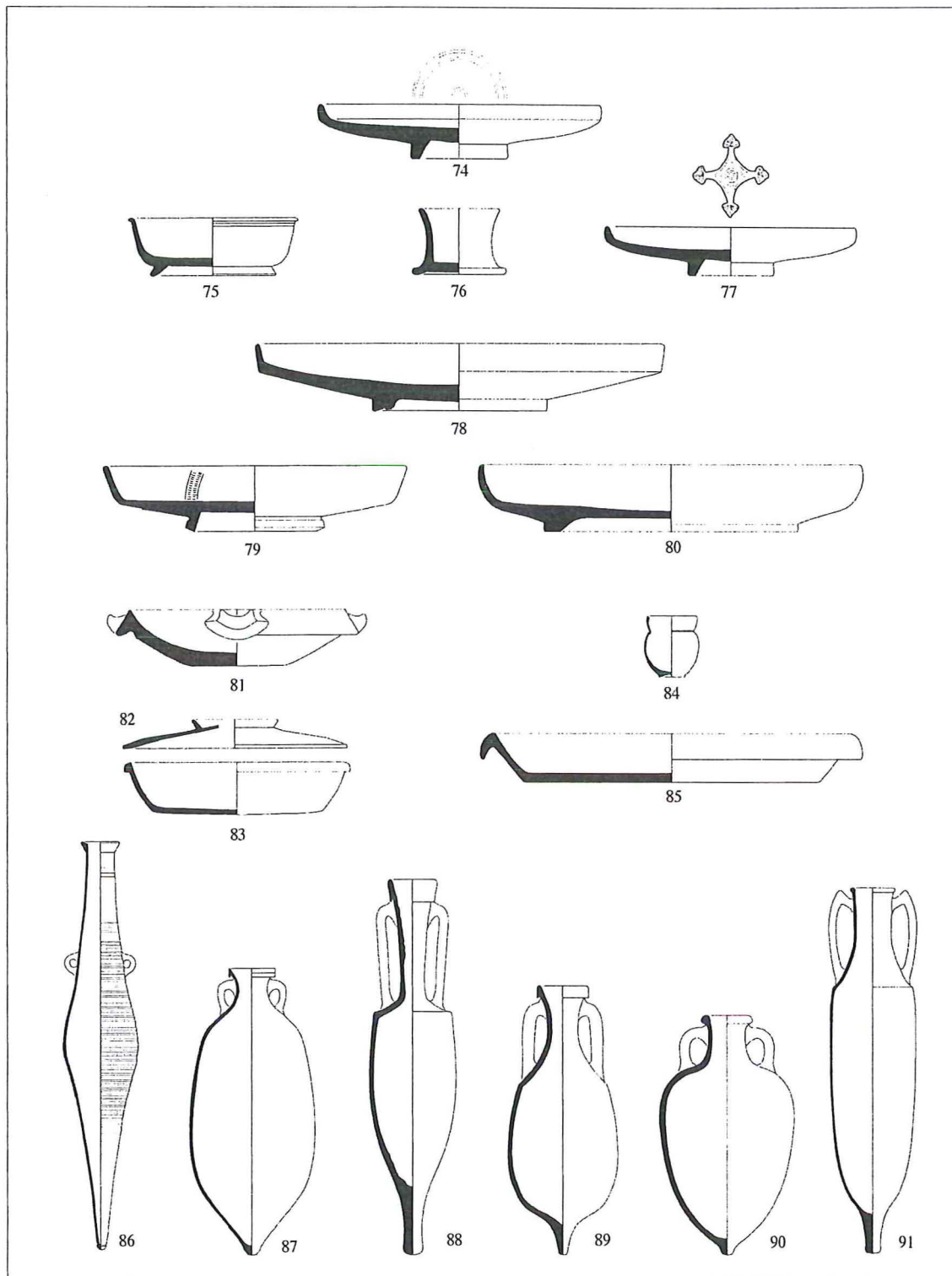

Làmina 4.

4^a façies (75-40 aC): 74 campaniana A; 75 a 77 vernís negre de Cales (variant tardana); 78 campaniana C; 79 pre-aretina; 80 sigil·lata oriental; 81 a 83 i 85 ceràmica itàlica de cuina; 84 parets fines Mayet III; 86 àmfora púnico-ebusitana PE 18; 87 àmfora tripolitana; 88 àmfora itàlica Dressel 1; 89 àmfora itàlica Lamb. 2; 90 àmfora itàlica d'Apulia-Brindisi; 91 àmfora grega de Cos.

ampolletes de vidre cartaginès, que possiblement contenien perfums, les terracotes, etc. El comerç d'aquest tipus d'objectes singulars s'extingí poc anys després de l'acabament de la Segona Guerra Púnica.

És en el marc de la Segona Guerra Púnica quan es troben a Burriac les àmfors greco-itàliques que contenen vi itàlic i quan augmenten considerablement les importacions de vaixel·la itàlica. Derelictes com els del Grand Congloué 1 (Marsella), datat *ca* 205 aC (Grace, 1985; Tchernia, 1990), i els de Ses Lloses-Lazareto, al port de Maó (Menorca) (Sanmartí i Principal, 1998) i el de Bon Capó (L'Ametlla de Mar) (Asensio i Martín, 1998), un xic més antics, il·lustren aquest fet. Alguns investigadors posen en relació la presència del vi itàlic, i per tant dels seus envasos, amb l'activitat militar que caracteritza el període, argumentant que l'exèrcit romà, que per si mateix representa un augment important de població, arrossega una activitat comercial considerable derivada del seu propi subministrament, amb unes necessitats diferents de les de la població indígena (Sanmartí i Principal, 1998).

La victòria romana i la ràpida conquesta del territori comportà un canvi dràstic en l'orientació comercial dels pobles ibèrics, perfectament reflectida a Burriac. En el segle II aC tant la vaixel·la de taula, els recipients per cuinar importats — a partir de mitjans del segle II aC —, com molts dels productes elaborats, com podria ser el cas de la majoria del vi, provenen de la Península Itàlica.

La tradicional crisi admesa per a les produccions púniques de la Mediterrània central lligada a la derrota cartaginesa del 202 aC, ha estat qüestionada recentment per J. Ramon, qui argumenta que l'expansió del vi itàlic, potenciada ben segur per un proteccionisme comercial romà, provocà la desaparició en els mercats occidentals dels productes envasats en àmfors del tipus Mañá C1 i D, però no abans del 175 aC (Ramon, 1995).

A l'igual que en altres assentaments indígenes del segle II aC, a Burriac s'han trobat un nombre significatiu d'àmfors cartagineses del tipus C2a i evolucions posteriors (T-7.4.2.1; T-7.5.1.1 i T-7.5.2.1), que contenien segurament salaons. El fet que aquest producte arribés amb certa fluïdesa als mercats occidentals podria explicar-se pel poc interès que els romans tenien en la seva fabricació.

La generalització del consum de vi entre la població indígena comportà un increment considerable de la seva importació. Els principals subministradors d'aquest producte estaven sobretot a la Península Itàlica, i en menor proporció a Eivissa. Així ho demostren la troballa d'envasos eivissencs dels tipus PE-16/T-8.1.3.1 i PE-17/T-8.1.3.2 i, sobretot, a partir de mitjans de segle II aC, de les Dressel 1 itàliques, les quals esdevindran ràpidament el tipus netament majoritari.

El monopoli comercial romà imposà noves pautes de consum en les poblacions indígenes. Un exemple on s'observa aquest fet és el canvi del tipus de vaixel·la de taula que acabà per imposar-se a les llars indígenes. Els primers productes de la Campaniana A s'adequaven a la demanda existent, si bé,

amb el temps, la introducció dels nous repertoris formals generaren entre els indígenes nous comportaments domèstics i l'ús d'una vaixel·la més especialitzada. La industrialització dels centres productors itàlics, bàsicament campanians, i el seu transport massiu per via marítima, aconseguiren quotidianitzar aquestes vaixel·les fins el punt de desplaçar les dels terrissers indígenes.

Durant la primera meitat del segle I aC el control romà del comerç a la Mediterrània occidental és absolut. El vi centreitàlic (Campània, Laci i Etrúria) era el més consumit a Burriac, si bé també se'n consumia en menor quantitat de l'elaborat al sud d'Itàlia i a la costa adriàtica. D'altra banda, es constata, per primera vegada amb claredat, la importació d'oli itàlic — àmfors ovoïdals apules —. La troballa a Burriac d'àmfors de l'illa grega de Cos indica l'existència d'un consum de vi grec, que arribaria possiblement formant part del carregament dels vaixells que portaven el vi itàlic. Un exemple clar el tenim en el derelict de la badia de Cavalière (Le Lavandou, Var), datat d'inicis del segle I aC, a on juntament amb la càrrega principal d'àmfors Dressel 1A, 1C i Lamb. 2, hi havia alguna àmfora de Cos (Charlin *et alii*, 1978).

És de destacar també en aquest període la diversitat d'àmfors púniques trobades a Burriac. Aquesta presència de productes d'origen púnic pot evidenciar la continuïtat de l'illa d'Eivissa com a centre receptor/redistribuïdor. A la costa NW de l'illa, al cap Negret, es localitzà un derelict, datat entre el 100 i el 75 aC, el carregament del qual estava format per àmfors dels tipus Mañá C2b/ T-7.4.3.3, provinents de l'àrea de l'estret de Gibraltar (Ramon, 1995). A part de les pròpies produccions ebusitanes, les PE-18/T-8.1.3.3 que possiblement contenien vi, està ben documentada l'arribada de salaons de l'àrea de l'estret de Gibraltar -envasades dins àmfors del tipus Mañá C2b/ T-7.4.3.3. Més difícil d'esbrinar és el contingut de les àmfors tripolitanes antigues, potser oli, gra o *garum*. És possible, doncs, que estem davant d'un segon distribuïdor d'oli a Burriac, el qual seria produït a la mateixa Tripolitània occidental (Líbia) o a la propera Bizacena (Tunísia), regió rica en oliveres. Finalment, ens hem de referir a les àmfors sardes del tipus T-5.1.1.1 trobades a Burriac (Miró, 1991), el contingut de les quals ens és desconegut, si bé pel poc gruix de les seves parets i per la seva alçària sembla lògic descartar-les com a envasos de vi o d'oli. Pensem més aviat que el seu contingut seria un producte més lleuger. El jaciment submarí del port d'Olbia (Sardenya), interpretat com un probable derelict del primer quart del segle I aC, documentaria l'exportació d'àmfors cilíndriques de tipus semblants al trobat a Burriac. En aquest cas, algunes contenen avellanes i conserves de carn (Ramon, 1995).

L'inici de la producció de vi laietà al Maresme, entre el 75-50 aC, envasat primer en àmfors locals que imitaven els tipus itàlics Dressel 1 i Lamboglia 2 (García i Gurri, 1996-1997), motivà una davallada considerable de les importacions de vi itàlic a partir mitjan segle I aC. La *Laietania* passà en pocs anys de ser importadora de vi a ser-ne exportadora en gran quantitat. Cap el 50 aC aquest vi es transportava ja en envasos

propis dels nous tipus Tarraconens/Laietana 1 i, poc més tard, Pascual 1. Aquesta davallada de consum de vi italià és un fet que no es constata a l'*oppidum* de Burriac, en ser definitivament abandonat entre el 50-40 aC (Miró *et alii*, 1988).

BIBLIOGRAFIA

- ASENSIO, D.; MARTÍN, A., 1998: El derelict de Bon Capó (l'Ametlla de Mar): l'inici de l'expansió de vi italià a la Península Ibèrica a *El vi a l'antiguitat. Actes del segon Col·loqui Internacional d'Arqueologia Romana*. Badalona, 138-151.
- BANÚS, J., 1994: La porta meridional del poblat ibèric de Burriac. Noves aportacions a partir de la campanya de 1991. *Actes de la X Sessió d'Estudis Mataronins*, Mataró, 23-32.
- BARBERÀ, J., 1968: La necròpolis de Cabrera de Mar. Colecció Rubio de la Serna. *Ampurias* XXX, Barcelona, 97-150.
- BARBERÀ, J., 1969-70: La necròpolis ibèrica de Cabrera de Mar (Excavació 1968-1969); *Ampurias*, 31-32, Barcelona, 169-189.
- BARBERÀ, J.; PASCUAL, R., 1979-80: Burriac, un yacimiento protohistórico de la costa catalana (Cabrera de Mar, Barcelona). *Ampurias*, 41-42, Barcelona, 203-242.
- BENITO, N.; BURJACHS, F.; ESPADALER, M. M.; DEFAUS, J. M. MOLINA, M., 1986: Les excavacions al poblat ibèric de Burriac (Cabrera de Mar, El Maresme) durant l'any 1984. Resultats preliminars i noves dades estratigràfiques. *Tribuna d'Arqueologia*, 1984-1985. Barcelona, 12-23.
- BONET I GARÍ, LL., 1979: Descobriment del poblat ibèric de Burriac (Cabrera de Mar). *Q.P.A.M.*, núm. 8-9, Museu Municipal de Mataró, 227-229.
- BURJACHS, F.; BENITO, N.; DEFAUS, J. M., 1991: El poblat ibèric fortificat de Burriac (Cabrera de Mar, El Maresme). *Fortificacions. La problemàtica de l'Ibèric Ple (s. IV-III aC)*. Simposi Internacional d'Arqueologia Ibèrica, Manresa, 159-163.
- CERDÀ, D., 1978: Una nau cartaginesa a Cabrera. *Fonaments* núm. 1. Barcelona, 89-105.
- CHARLIN, G.; GASSEND, J. M.; LEQUÉMENT, B., 1978: L'épave antique de la baie de Cavalière (Le Lavandou, Var). *Archeonautica*, 2. Paris, 9-93.
- CLARIANA, J. F., 1991: Estampillas en cerámica aretina de barniz negro de la comarca de el Maresme (Barcelona), *XX Congreso Nacional de Arqueologia*. Saragossa, 421-426.
- CLARIANA, J. F., 1998: Presència de fragments amforals de fabricació massaliota a la vall de Cabrera de Mar (Maresme). *El vi a l'antiguitat. Actes del segon Col·loqui Internacional d'Arqueologia Romana*. Badalona, 265-270.
- COLL, R.; CAZORLA, F.; BAYÉS, F., 1994: El santuari ibèric de la cova de les Encantades del Montcabrer (Cabrera de Mar, El Maresme). Estudi preliminar. *Laietania* 9, Mataró, 33-86.
- COLL, R.; CAZORLA, F., 1998: Una cueva santuario ibèrica en el Maresme: La cova de les Encantades del Montcabrer, Cabrera de Mar (Barcelona), *Los Iberos Principes de Occidente. Actas del congreso Internacional*. Barcelona, 275-283.
- GARCÍA, J., 1993: *Turó dels Dos Pins. Necròpolis ibèrica*. Ed. Ausa. Sabadell.
- GARCÍA, J.; MIRÓ, J.; PUJOL, J., 1991: La porta meridional del poblat ibèric de Burriac (Cabrera de Mar, El Maresme). *Actes del Simposi Internacional d'Arqueologia Ibèrica. Fortificacions*. Manresa, 199 a 213.
- GARCÍA, J.; ZAMORA, D., 1993: La vall de Cabrera de Mar. Un model d'ocupació del territori a la Laietània Ibèrica. *Laietania*, 8. *Actes del seminari El poblament ibèric a Catalunya*, Mataró, 147-179.
- GARCÍA, J.; GURRI, E., 1996-1997: Les imitacions laietanes d'àmfores itàliques a la zona central de la comarca del Maresme en època tardorepublicana. *Annals de l'Institut d'Estudis Gironins*. Vol. XXXVI. Girona, 397-424.
- GRACE, V., 1985: The middle stoa dated by amphora stamps. *Hesperia*, 54, 1, 1-54.
- GUERRERO, V. M.; MIRÓ, J.; RAMON, J., 1991: El pecio de Binisafuller, mercante púnico del siglo III aC. *Meloussa*, núm. 2, Maó, 9-30.
- JÀRREGA, R.; COLL, R., 1994: Nota sobre dos fragments d'àmfora fenícia trobats a Arenys de Mar (El Maresme, Barcelona). *Pyrenae*, 25, Barcelona, 111-115.
- MIRÓ, J., 1991: Un conjunto de ánforas tardo-republicanas de un silo del poblado ibérico de Burriac (Cabrera de Mar, Barcelona). *Saguntum*, 24, València, 53-67.
- MIRÓ, J.; PUJOL, J.; GARCÍA, J., 1988: *El dipòsit del sector occidental del poblat ibèric de Burriac (Cabrera de Mar, El Maresme)*. *Laietania*, 4 (monografia), Museu Comarcal del Maresme-Mataró.
- PUJOL, J.; GARCÍA, J., 1982-83: El grup de sitges de Can Miralles-Can Modolell (Cabrera de Mar, El Maresme). *Laietania*, 2-3. Mataró, 46-145.
- PUJOL, J.; GARCÍA, J., 1994: El poblament ibèric dispers al Maresme central: L'exemple de Can Bada (Mataró), i el procés de romanització des de l'inici de la colonització agrícola fins al naixement d'Iluro. *Laietania*, 9. Mataró, 89-129.
- RAMON, J., 1995: *Las ánforas fenicio-púnicas del Mediterráneo central y occidental*. Col·lecció Instrumenta 2, Universitat de Barcelona, Barcelona.
- RIBAS, M., 1964: *Els orígens de Mataró*. Premi Iluro 1963, Mataró.
- RIBAS, M.; LLADÓ, J., 1977-78: Excavació d'unes habitacions pre-romanes a Burriac (Cabrera de Mataró). *Pyrenae*, 13-14, Barcelona, 153-180.
- ROUILLARD, P., 1991: *Les grecs et la péninsule Ibérique du VIIIe au IVe siècle avant Jésus-Christ*. Paris.
- SANMARTÍ, J., 1990: La diffusion des amphores massaliètes sur la côte central de Catalogne. *Les Amphores de Marseille Grecque, Études massaliètes*, 2, Lattes, 171-178.
- SANMARTÍ, E.; PRINCIPAL, J., 1998: Vi per a Hispania. Consideracions entorn del comerç romanoitàlic a les darreries del segle III-començ del II aC. *El vi a l'antiguitat. Actes del segon Col·loqui Internacional d'Arqueologia Romana*, Badalona, 175-182.
- TCHERNIA, A., 1990: Contre les épaves, *Gaule interne et Gaule Méditerranéenne aux Ier et IIe siècles avant JC*. RAN. Supp. 21. Paris, 291-301.
- ZAMORA, D., 1994: *Memòria de les excavacions estratigràfiques efectuades a l'assentament rural ibèric del Turó dels Dos Pins (Cabrera de Mar, El Maresme)*. *Campanyes de 1990-1991-1992*. Mataró, (inèdit).
- ZAMORA, D.; PUJOL, J.; GARCÍA, J.; CERDÀ, J. A., 1994: Troballa d'una sitja ibèrica del jaciment de Can Miralles-Can Modolell (Cabrera de Mar, El Maresme). *Pyrenae*, 25, Barcelona, 181-204.
- ZAMORA, D.; GUITART, J.; GARCÍA, J., 1991: Fortificacions a la Laietània litoral: Burriac (Cabrera de Mar) i el Turó d'en Boscà (Badalona), Cap a un Model Interpretatiu de l'evolució del poblament ibèric laietà. *Actes del Simposi Internacional d'Arqueologia Ibèrica. Fortificacions*, Manresa, 337-353.