

Propuesta tipológica para urnas de cierre hermético con apéndices perforados del norte de Castellón y sur de Tarragona¹

Realización de una clasificación de las urnas procedentes de las necrópolis ibéricas de Mas de Mussols, Mianes, La Solivella, La Oriola y El Puig de la Nau, de la que han surgido cuatro grupos generales con diversos tipos, subtipos y variantes, encuadrados cronológicamente a partir de los elementos que componen su ajuar.

Réalisation d'une classification sur les urnes provenant des nécropoles ibériques de Mas de Mussols, Mianes, La Solivella, La Oriola et El Puig de la Nau, dans laquelle apparaissent quatre groupes principaux avec leurs respectifs types, sous-types ou variantes; ces groupes sont situés chronologiquement à partir des éléments qui composent leur mobilier.

El descubrimiento y la posterior publicación de las necrópolis ibéricas situadas en las cercanías de la desembocadura del Ebro, demostraron la importancia que tuvo en este área la urna de cierre hermético con apéndices perforados. El presente trabajo utiliza 65 urnas completas de alrededor de 270 sepulturas con el objetivo de realizar una sistematización dentro de un área determinada, que unifique criterios tipológicos y, al mismo tiempo, intentar establecer una secuencia cronológica lo más concreta posible. Las necrópolis que han aportado el material para la elaboración del presente estudio son las de Mas de Mussols, La Solivella, Mianes, La Oriola y El Puig de la Nau.

LAS NECRÓPOLIS

El conjunto del registro arqueológico de estas cinco necrópolis, entendiendo aquí por conjunto cada uno de los enterramientos, el *ustrinum*, el *loculus*, la urna y el ajuar, es, *a priori*, muy homogéneo. Estas necrópolis cuentan única y exclusivamente con el rito funerario de la incineración en *ustrinum*, y una vez finalizada la cremación, los restos anatómicos junto con los objetos personales, se depositan dentro de una urna o alrededor de ella en el *loculus*. Solamente en La Oriola se han podido identificar tres piras funerarias, que se corresponden con los tres primeros enterramientos que clasificó Esteve en la publicación.

Las construcciones funerarias que fueron utilizadas para depositar las urnas y los restos del finado son irrelevantes. Se trata de necrópolis con un paisaje plano. Pero según Esteve y Maluquer, en Mas de Mussols pudieron existir túmulos funerarios.

Los *loculi* son de una extraordinaria homogeneidad. En todos los enterramientos se ha detectado un único y sencillo modelo: el hoyo excavado en el suelo, que puede variar ligeramente tanto en la profundidad como en la forma (Oliver 1982). Depositada la urna dentro del *loculus*, este se cubriría con arena o tierra. Carecemos de dato alguno que indique la presencia de más de un individuo en alguno de los distintos enterramientos. Los escasos y distintos análisis osteológicos que han sido realizados hasta la fecha así lo demuestran (Mayoral 1992; Oliver 1995), hecho que contrasta con los enterramientos múltiples que se han documentado en diversas necrópolis del SE y E peninsular (Pereira, Madrigal y Chapa 1998), pero sobre todo con la de Los Castellones de Céal, donde los enterramientos dobles son frecuentes y además se han documentado triples y múltiples (Chapa *et al.* 1998).

La necrópolis de Mas de Mussols o de La Palma está ubicada en el margen izquierdo del río Ebro, en el término municipal de L'Aldea. Fue excavada en un primer momento por Esteve en 1964 sacando a la luz 18 sepulturas, y posteriormente por Maluquer descubriendo otras 53. Fue utilizada desde finales de la séptima centuria o principios de la sexta hasta finales de esta centuria o inicios de la siguiente.

La necrópolis de Mianes (Santa Bárbara) fue excavada en primer lugar por Esteve, quién localizó 69 sepulturas. Bajo la intervención de Maluquer fueron descubiertos otros 62 enterramientos. Más recientemente esta necrópolis fue excavada por Genera. El total de sepulturas conocidas asciende, como mínimo a unas 140. Esta necrópolis pudo haber comenzado a ser utilizada hacia el final del tercer cuarto del s. VI a.C. El momento final de esta necrópolis tendría lugar en los últimos años de la centuria siguiente.

La necrópolis de La Solivella se encuentra al SE del actual término municipal de Alcalà de Xivert. Fue excavada en julio de 1961 por Fletcher, quién localizó 28 sepulturas. Fuera de contexto se recuperó un gran número de urnas así como cuantiosos elementos que formaban parte del ajuar. Su inicio habría que situarlo dentro del último cuarto del s. VI o ligeramente algo anterior. En lo que respecta a su momento final, éste tendría lugar hacia la mitad del s. V.

La necrópolis de La Oriola está situada al margen derecho de la carretera que bordea la costa de Sant Carles de la Ràpita a Amposta. La excavación fue dirigida por Esteve y localizó un total de 34 elementos, que de los cuáles, los tres primeros corresponden a *ustrina*. La homogeneidad de todos ellos en comparación con los de las necrópolis de Mianes y La Solivella, sobre todo, nos induce a pensar que fue coetánea con ambas necrópolis durante un momento final del s. VI y parte del inicio del V. No obstante, podría haber comenzado a utilizarse a partir de un momento no muy lejano de mitad del s. VI. Su momento final habría que situarlo después de mediados del s. V.

La necrópolis del Puig de la Nau (Benicarló) está emplazada al pie de la ladera sur del poblado. Perteneció al s. V y su momento de mayor apogeo comenzaría a partir del 475 a.C. Sin embargo, la presencia de ciertas armas y elementos metálicos induce a pensar que pudo comenzar incluso a finales del s. VI.

Debe tenerse en cuenta que la datación de todas estas necrópolis se basa en la cerámica a torno, los elementos de indumentaria y las armas, sin el apoyo de las cerámicas importadas propiamente dichas.

LAS URNAS. CARACTERÍSTICAS TÉCNICAS Y DECORATIVAS

Entre los diferentes tipos de análisis posibles, el nuestro se ha basado y se ha limitado exclusivamente al examen óptico de las piezas debido a la carencia de medios para la realización de otros. Por esta razón, no dudamos de la posibilidad de caer en ciertos errores de apreciación.

La producción de cerámica reductora está representada por tres ejemplares: MM-INV-1930, MM-INV-2518 y MM-INV-2348. Son piezas fabricadas a mano y han sufrido una cocción alternante presentando dos de ellas la sección negra o en sandwich. Sus pastas son poco depuradas, con desgrasante perceptible a la vista que oscila entre un tamaño medio y grande formado por puntos de color blanco y rojo. El aca-

bado es tosco con una superficie de tacto poroso, excepto MM-INV-1930 que la presenta bruñida.

La producción de cerámica oxidante a torno de coloración marrón/naranja es la mayoritaria. Podemos distinguir piezas que presentan una sección de coloración homogénea, mientras que en otras es alternante en sus superficies interna y externa. Las primeras son las más abundantes y de pastas depuradas con escaso y muy fino desgrasante, a pesar que varios ejemplares procedentes de Mianes y Mas de Mussols presentan gran cantidad de desgrasante perceptible a simple vista. En las segundas, que no superan la docena, lo habitual es que el desgrasante sea también escaso y con pastas de mayor porosidad. Estos ejemplares se localizan en Mas de Mussols, Mianes y La Solivella. Los desgrasantes detectados en las cerámicas tienen un tamaño que oscila entre muy fino y fino. En varias cerámicas de Mas de Mussols y de La Oriola se aprecian desgrasantes orgánicos vegetales. Son intrusiones de granos o paja, que mezclados con la arena o la arcilla, producen tras la cocción grandes vacuolas alargadas, las cuáles son en realidad canales de salida de gases.

Los tratamientos superficiales más simples identificados son el tosco o rugoso, el alisado, el espatulado y el bruñido. Otro tipo de acabado, más cuidado que los anteriores, es la aplicación de un engobe, constatada en seis urnas de cocción homogénea, de color marrón oscuro en todos los casos excepto en el ejemplar MM-INV-2093, que es amarillo. Las urnas que poseen esta técnica son, además de la citada, MM-INV-1923, MM-INV-1931, MM-INV-1946, MM-INV-1966 y BBAA-INV-472. Los excavadores del Puig de la Nau indican que la urna de la sepultura 10 poseía un engobe de color blanco que no hemos apreciado.

Las aplicaciones plásticas quedan limitadas a los apéndices perforados, a las asas y a los cogedores. En cuanto a los apéndices, aparecen en número de cuatro en cada urna, dos en la tapadera y otros en el cuerpo. Su morfología tiende hacia formas cuadradas, rectangulares, semiesféricas u ovaladas.

La decoración que presentan es pintada monocroma de temática geométrica, siempre en la superficie externa de la urna. El repertorio decorativo está principalmente compuesto por elementos de tipo rectilíneo como son las bandas y los filetes, que se enriquece con cabelleras y círculos concéntricos. La tonalidad de los motivos representados van desde el marrón oscuro al rojizo. En parte de las urnas la decoración pintada se ha perdido casi por completo, hasta el punto de no poder distinguir con total seguridad cuál fue el motivo en su día allí representado. Muchas urnas carecen hoy de decoración pintada que en su origen posiblemente tuvieron, como así se aprecia en los ejemplares del Puig de la Nau.

Los motivos decorativos los hemos agrupado en rectilíneos (bandas, filetes, líneas transversales de guiones, rombos, enrejados y alineaciones de puntos) y curvilíneos (círculos, semicírculos y cuartos de círculo concéntricos, grupos de líneas verticales onduladas y líneas verticales individuales onduladas).

Entre otros elementos de carácter decorativo cabe mencionar las urnas MB-INV-PU15 y MB-INV-PU18. La prime-

ra ofrece una especie de listel cerámico o suave moldura tanto a lo largo del borde del cuerpo como de la tapadera, mientras que la segunda solamente lo tiene en la tapadera. Mención aparte merece la urna MM-INV-4 de La Oriola, pues presenta un reforzamiento a modo de listel en el borde del cuerpo y de la tapadera que va paulatinamente aumentando de espesor hasta alcanzar un tamaño suficientemente grueso, capaz de poder ser perforado verticalmente para acometer la misma función que los clásicos apéndices.

PROPUESTA TIPOLOGICA

El repertorio cerámico base del presente estudio está formado por 65 ejemplares, procedentes todos ellos de las necrópolis anteriormente mencionadas, excepto la MM-INV-1807, de la que se desconoce su procedencia exacta, pero que pertenece o bien a Mas de Mussols, o bien a Mianes. El hecho de que estemos estudiando un único tipo cerámico, y que además esté localizado en necrópolis, cierra varios aspectos que se podrían haber utilizado como criterio a la hora de estudiarlo. Nos referimos entre otros al de la funcionalidad. A pesar de que este criterio ha sido y/o puede ser empleado de una manera equívoca o no correcta, en este caso tenemos la relativa seguridad de que se trata de depósitos con los restos de los difuntos. No tenemos constancia alguna de que en estas necrópolis hayan sido depositadas como vaso de ofrendas o que no contengan las cenizas de la persona cremada como ha ocurrido en contados casos en el mundo funerario ibérico (Granja Soley, La Loma, Las Peñas, etc.), donde vasos de este tipo formaban parte del ajuar, y no se trataban de osarios funerarios. De este modo, la presencia de algunas urnas con una gran variabilidad métrica, en este contexto, no aporta nada significativo en lo referente a su funcionalidad, pues son urnas cinerarias. Por este motivo, su uso extrafunerario, si es que existió, no ha sido tomado en consideración por no conocerlo con certeza. Otro criterio que no se ha podido utilizar es el de la tecnología alfarera. De la cerámica denominada de cocina o de clase B contamos solamente con la urna número 17 de superficie procedente de La Solivella.

La formulación de tipos, subtipos o variantes responde a un orden jerárquico de carácter morfológico. La propuesta tipológica sigue un modelo estructurado donde, en primer lugar, se ha utilizado la forma genérica del recipiente para definir grupos. En un segundo nivel morfológico/descriptivo, la introducción de la variante asa, mediante su presencia o ausencia, permitirá definir tipos. En último lugar, los subtipos y las variantes han sido establecidas mediante la introducción de otras variables como son los subperfiles o los distintos tipos de bases. Los atributos morfológicos son los siguientes:

- a. *Base*. Zona de apoyo del vaso cerámico.
 - a.1. *Sin pie*. Tres variantes: cóncava, plano-cóncava y plana.
 - a.2. *Con pie*. Dos variantes: pie anular y pie anular alto.

b. *Cuerpo o perfil del vaso*. Parte intermedia entre el borde y la base del recipiente. Se han distinguido los siguientes perfiles y subperfiles:

- b.1. *Ovoide*. Un subperfil.
 - b.1.a. Ovoide-engrosada. Posee un engrosamiento hacia el tercio superior del cuerpo.
- b.2. *Bitroncocónico*. Dos subperfiles.
 - b.2.a. Bitroncocónico A. Los troncos del cono se sitúa hacia la mitad del cuerpo.
 - b.2.b. Bitroncocónico B. Los troncos del cono se sitúa hacia el tercio superior del cuerpo.
- b.3. *Elipsoidal o globular achatada*. Tres subperfiles.
 - b.3.a. Globular achatada A. El diámetro máximo se localiza hacia la mitad del cuerpo. Existe una variante de este subperfil (Globular achatada b.3.a.1), urnas que poseen la línea del galbo muy cerrada debido a su excesivo aplastamiento.
 - b.3.b. Globular achatada B. El diámetro máximo se sitúa en tercio superior del cuerpo.
 - b.3.c. Globular achatada C o alargada. Caracterizada por el alargamiento de sus paredes en el tercio inferior hasta llegar a la base.
- b.4. *Globular*. Un subperfil.
 - b.4.a. Globular alargada. Ejemplares que poseen en el tercio inferior de sus paredes un excesivo alargamiento hasta llegar a su base.

c. *Cuerpo o perfil de la tapadera*. Parte que está situada entre el borde y el arranque del cogedor de la tapadera. Tres tipos.

- c.1. *Troncocónica*.
 - c.2. *Cónica*.
 - c.3. *Plano-cónica*.
 - d. *Asa*. Según su posición puede ser:
 - d.1. *Vertical*.
 - d.2. *Horizontal*,y según su sección, ésta puede ser circular y bífida o geminada.
 - e. *Cogedor*. Parte superior de la tapadera que sirve para asir con la mano. Existen tres tipos con diversas variantes cada uno de ellos:
 - e.1. *Discooidal*.
 - e.2. *Botón de tipo cónico y/o semicircular*. Dos variantes.
 - e.2.a. Cogedor cónico. Son los que, desde el diámetro máximo del cogedor hasta su punto más alto, poseen su sección en forma triangular o cónica.
 - e.2.b. Cogedor semicircular. Su sección sigue un semicírculo.
 - e.3. *Superficie cóncava o de depresión*. Tapaderas que carecen de cogedor, y en lugar de él, existe una superficie cóncava a modo de base invertida.
 - e.4. *Cogedor macizo*. Los que no ofrecen ninguna ruptura con la parte superior de la tapadera, cuya morfología recuerda a los discooidales.
- En la propuesta tipológica se han diferenciado cuatro grupos generales compuestos por diversos tipos, subtipos y

variantes. La denominación otorgada para cada uno es el resultado del mayor número de ejemplares de una determinada necrópolis presentes en cada uno de ellos. En caso de igualdad, se ha optado por otorgarle la denominación de aquella necrópolis que aún no había sido propuesta para ninguno de los grupos. La propuesta es la siguiente:

GRUPO I SOLIVELLA

Se han incluido todas las urnas que siguen un perfil ovoide. Está formado por cuatro urnas y cuenta con dos tipos.

I.A. Urnas ovoides que cuentan con un par de asas dispuestas de manera horizontal o vertical. Se ha distinguido un subtipo con una variante:

I.A.1. Caracterizado por disponer de dos asas situadas de forma vertical y de sección geminada rematadas por sendos apéndices perforados. Formado por el ejemplar MB-INV-PU1, que posee además una base plano-cóncava, tapadera de tipo cónico y el cogedor discoidal plano.

I.A.1.1. Formado por la urna MP-INV-4960, caracterizada por poseer un perfil ovoide engrosado hacia el tercio superior del vaso, así como por la presencia de dos asas horizontales de sección bifida y situadas perpendicularmente a los apéndices, las cuáles se encuentran ligeramente arqueadas. Su base es plano-cóncava, y la tapadera cónica coronada por un cogedor en forma de botón de sección semicircular.

I.B. Conformado por los ejemplares ovoides que carecen de cualquier tipo de asas. Está integrado por un subtipo y una variante:

I.B.1. Compuesto la urna MM-INV-23, que se caracteriza por poseer la base plano-cóncava, la tapadera cónica y el cogedor en forma de botón cónico semicircular.

I.B.1.1. La urna que da forma a esta variante es la BBAA-INV-SS20 y está caracterizada por disponer de un cuerpo ligeramente engrosado, la base cóncava, la tapadera troncocónica y el cogedor discoidal.

El repertorio de ejemplares de este grupo presentan un tamaño superior al de la media. Morfológicamente, las bases son cóncavas o plano-cóncavas y las tapaderas cónicas o troncocónicas. Las asas están presentes en la mitad de las urnas y dispuestas tanto horizontal como verticalmente. Respecto a los cogedores, existen dos variantes: los discoidales y los que poseen la forma en botón.

La decoración es pintada monocroma de tipo geométrico formada por bandas y filetes. El ejemplar MM-INV-23 las alterna con semicírculos y *tejadillos*, que se sitúan entre el tercio superior del cuerpo y la mitad inferior de la tapadera. La urna MP-INV-4960 posee en la mitad inferior de la tapadera líneas verticales onduladas individuales.

En lo referente a su cronología, el subtipo I.A.1 compuesto por la urna MB-INV-PU1, posee un ajuar que está formado por lanzas, cuchillos afalcatados y hebillas de cinturón junto con su hembra filiforme. Quesada ha datado la punta de la lanza dentro del s. VI y primera mitad del V a.C.

Por su base plano-cóncava y por ser la única que posee esta forma en la necrópolis del Puig, podría corresponder a una de las más antiguas allí depositadas. La variante I.A.1.1, formada por el ejemplar MP-INV-4960, se podría fechar a finales del s. VI. Quesada ha incluido las puntas de lanza y regatón de su ajuar dentro del s. VI, corroborado por la presencia de una fibula de doble resorte.

El subtipo I.B.1 está integrado por la urna MM-INV-23 que procede de Mas de Mussols y de la que se desconoce su ajuar, pero por el hecho de estar adscrita a tal necrópolis ya posee, *a priori*, una datación incluida dentro del s. VI. La urna de la variante I.B.1.1, la BBAA-INV-SS20, no aporta nada en cuanto a su posible cronología, solamente su adscripción a la necrópolis de La Solivella.

GRUPO II MAS DE MUSSOLS

Integrado por urnas que presentan perfiles bitroncocónicos. Se han diferenciado dos tipos con cuatro subtipos y una variante.

II.A. Es la presencia de asas verticales de sección bifida, coronadas por sendos apéndices perforados la razón de este tipo. Se han distinguido dos subtipos:

II.A.1. Integrado por urnas que poseen los dos troncos del cono hacia la mitad del cuerpo (variante 2A de Nordström 1973). Sus bases pueden ser cóncavas o plano-cóncavas y sus tapaderas troncocónicas o plano-cónicas, rematadas por cogedores discoidales o en forma de botón de sección semicircular. Compuesto por MM-INV-2341, MM-INV-2068 y MM-INV-2074.

II.A.2. Compuesta por urnas que poseen los dos troncos del cono hacia el tercio superior del vaso (variante 2C de Nordström 1973). Representado por la urna MM-INV-1923, que se caracteriza además por poseer una base cóncava y una tapadera troncocónica rematada por un cogedor en forma de disco.

II.B. Integrado por las urnas bitroncocónicas que carecen de asas. Dos son los tipos distinguidos.

II.B.1. Son urnas morfológicamente semejantes a los ejemplares del II.A.1, pues poseen los dos troncos de cono a la misma altura, pero no llevan asas. Integrado por las urnas MM-INV-2098, MM-INV-2527 y MM-INV-2535, BBAA-INV-SO1, MM-INV-407, MM-INV-152 y MM-INV-2394, que se caracterizan además por poseer la base cóncava y la tapadera troncocónica o cónica. El cogedor que remata las tapaderas son discoidales.

II.B.1.1. Variante formada por la urna MM-INV-1930, que se caracteriza por disponer de pie anular, pues el resto de sus atributos morfológicos son similares a los del subtipo II.B.1, pero ligeramente algo más pronunciados.

II.B.2. Conformado por urnas que presentan los dos troncos del cono hacia su tercio superior. Integrado por los ejemplares MM-INV-2466 y MB-INV-PU18, cuya base es cóncava y la tapadera troncocónica o cónica, que se encuentra coronada por un cogedor del tipo discoidal. El ejemplar

MB-INV-PU18 presenta unos rasgos morfológicos mucho más pronunciados.

Al igual que las urnas del grupo anterior, los de este segundo también son por lo general de tamaño superior al de la media. Los ejemplares que poseen asas siempre corresponden al mismo tipo, verticales de sección geminada. Todas las bases son cóncavas excepto la del ejemplar MM-INV-1930, que posee un pie anular, y la de MM-INV-2068 que es plano-cóncava. En cambio, las tapaderas corresponden a tres tipos distintos: troncocónica, plano-cónica abombada y cónica abombada. Los cogedores pertenecen al tipo genérico discoidal, pero con variaciones: el discoidal plano y el discoidal cóncavo.

La decoración pintada que ofrecen estos ejemplares no difiere de la del resto. Es monocroma de temática geométrica a base de bandas y filetes. Los ejemplares MM-INV-152, MM-INV-1923 y MM-INV-2535 las combinan con grupos de líneas verticales y uno solo, BBAA-INV-SO1 con semicírculos concéntricos.

En cuanto a la cronología, el II.A.1 integrado por MM-INV-2341, ha estado datada dentro del último cuarto del s. VI y el primero del V debido a la hebilla de cinturón de un garfio con escotaduras abiertas así como varios colgantes con figuritas de carneros. Junto a la urna MM-INV-2068 no se hallaron elementos que formaran parte de su ajuar, pero al pertenecer a de Mas de Mussols se la puede incluir dentro de la segunda mitad del s. VI. El ejemplar MM-INV-2074 ya cuenta con una datación fija de la segunda mitad del s. VI, por adscribirse a la necrópolis de Mas de Mussols. Su ajuar no puede aportar nada novedoso, pues solamente está compuesto por eslabones de cadenas. El segundo subtipo, formado por la urna MM-INV-1923 de Mas de Mussols, se le puede otorgar una pertenencia al s. VI, pues su ajuar únicamente cuenta con eslabones sueltos de cadenas de bronce.

El segundo tipo está formado por dos subtipos y con diez urnas en total. Del subtipo II.B.1, se conoce la probable adscripción de la urna MM-INV-2098 a Mas de Mussols, ratificada posiblemente por su hebilla de cinturón de un solo garfio. El ejemplar MM-INV-2527 posee como ajuar una fibula anular hispánica, brazaletes y eslabones de cadenas. La urna MM-INV-2535 cuenta como ajuar más significativo un broche de cinturón de un garfio, brazaletes y una punta de lanza de enmangue tubular. Posiblemente, estas dos sepulturas habrá que situarlas muy próximas al límite del s. VI. La urna MM-INV-2394 está asociada a un regatón datado ente el 530 y el 400 y un *soliferreum* entre su ajuar, datado dentro del s. V, al igual que el que tenía el ejemplar MM-INV-407. El ajuar del ejemplar BBAA-INV-SO1 aporta tan sólo anillas y colgantes, mientras que el de la urna MM-INV-152 posee dos puntas de lanza, colgantes, una fusayola y una figurita de carnero. Estas urnas deben ser incluidas dentro del s. V. La variante II.B.1.1 está compuesta por el ejemplar MM-INV-1930, que corresponde a la sepultura 4 de Mas de Mussols. Pese a no indicarse en la monografía de dicha necrópolis (Maluquer 1984), procede de su ajuar un fragmento de copa jonia de barniz negro del tipo B2 de Vallet y

Villard (Sanmartí 1973; 1975, datado entre el 580 y el 540 a.C. Por último, del subtipo II.B.2, la urna MM-INV-2466 presenta una punta de lanza datada entre el 530 y el 400, mientras que MB-INV-PU18 fue localizada por un aficionado y depositada en el Museo de Benicarló sin aportar ningún otro tipo de dato.

GRUPO III MIANES I

Integrado por urnas de perfil elipsoidal o globulares achatadas. Se han distinguido un total de dos tipos generales y cuatro subtipos.

III.A. Compuesto por urnas que poseen el perfil elipsoidal además de un par de asas horizontales perpendiculares a éstos. Se ha distinguido un subtipo:

III.A.1. Urnas elipsoidales del tipo A, caracterizadas por disponer el diámetro hacia la mitad del cuerpo. Compuesto por los ejemplares MP-INV-4961 y BBAA-INV-474 y MB-INV-PU14, que presentan además una base cóncava y la tapadera del tipo cónico o plano-cónico, rematadas a su vez por cogedores discoidales rehundidos y/o abombados. Las asas pueden estar dispuestas de forma arqueadas o en ese.

III.B. Las urnas de este tipo tienen como denominador común la ausencia de las asas. Son tres los subtipos establecidos así como una variante.

III.B.1. Caracterizadas por tener el diámetro máximo hacia la mitad del cuerpo. Además poseen la base cóncava y sus tapaderas son cónicas y troncocónicas con un cogedor en forma de disco. Las urnas que forman parte de esta variante son: MM-INV-2029, MM-INV-2093, MB-INV-PU15, MM-INV-177, MM-INV-1807, BBAA-INV-SS19 y MM-INV-2481 y BBAA-INV-606.

III.B.1.1. Compuesto por urnas que pertenecen al tipo globular achatado A.1 que se caracterizan además, por disponer la base de tipo cóncavo, la tapadera plano-cónica y el cogedor discoidal. Conformado por MM-INV-105, BBAA-INV-605 y MM-INV-110.

III.B.2. Componen este subtipo las urnas que tienen el diámetro máximo en el tercio superior del cuerpo (tipo B). Su base es cóncava y la tapadera troncocónica o cónica, rematada por un cogedor discoidal. Integrado por MM-INV-119, MM-INV-143, MM-INV-2352, MB-INV-PU10, MB-INV-PU12 y MB-INV-PU13.

III.B.3. Compuesto por urnas globulares achatadas C, que se relacionan con las del III.B.1, pero difieren en la continuación de una pared más o menos recta durante el tercio inferior del vaso hasta la base. La urnas que conforman este subtipo son BBAA-INV-477, MM-INV-2516 y MM-INV-2518, que presentan como características morfológicas las bases plano-cóncava, cóncava y plana, y tapaderas cónicas o plano-cónicas coronadas por cogedores en forma de disco.

Las urnas elipsoidales componen uno de los grupos que presentan un mayor número de ejemplares y algunos de los

atributos morfológicos se presentan muy homogéneos como las asas y bases. Las asas se limitan al tipo horizontal dispuestas de manera perpendicular a los apéndices perforados de sección bifida. Las bases son casi todas cóncavas y tan sólo dos difieren, que son plana y plano-cóncava. El tipo de tapadera predominante es el cónico y respecto a los cogedores, son los discoidales los más abundantes.

Las bandas y los filetes son los motivos decorativos predominantes, combinados en dos casos con tejadillos y en otro, además de éstos, con semicírculos concéntricos situados en el tercio superior del cuerpo y en la mitad inferior de la tapadera.

El primer tipo, el III.A.1 comprende tres urnas en total. Sin embargo, dos de ellas fueron halladas fuera de contexto, y la restante procede de la necrópolis del Puig de la Nau, cuya punta de lanza y regatón poseen una cronología que debe situarse dentro del s. V. Las otras dos, de características muy semejantes, podrían adscribirse a este momento o ser algo anteriores.

El subtipo III.B.1 está compuesta por ocho urnas, tres de Mas de Mussols, dos de La Solivella, una de Mianes, otra del Puig y otra de procedencia desconocida. Las urnas MM-INV-2029 y MM-INV-2093 poseen como indicio más significativo cronológicamente una fibula de doble resorte y una punta de lanza respectivamente, datada esta última entre el 580 y el 480 a.C. La datación del regatón y de la punta de lanza de la urna MM-INV-2481 se sitúa entre los años 530 y 450. Del resto no contamos con ningún elemento significativo, tan sólo su adscripción a la necrópolis a la que pertenecen. La variante III.B.1.1 está formada por tan sólo tres urnas, una de las cuáles posee un broche de cinturón de cuatro garfios (MM-INV-110) datado posiblemente dentro de la primera mitad del s. V, mientras que otra (MM-INV-105), posee uno de dos, seguramente más antiguo que el anterior. El otro ejemplar de La Solivella procede de superficie y carecemos de su ajuar. El subtipo III.B.2 está formado por seis ejemplares de los que sólo tres disponen de ajuar. El de la urna MB-INV-PU10 está integrado por una fibula de resorte bilateral y un broche de cinturón de tres garfios. Del ejemplar MM-INV-2352 se conoce un broche de cinturón de tres garfios, mientras que de la urna MB-INV-PU12 procede una fibula anular pudiéndose incluir el conjunto dentro del s. V. Del subtipo III.B.3, compuesto por tres ejemplares, solo se conocen como elementos de significación cronológica dos fíbulas de resorte bilateral y pie alzado.

GRUPO IV MIANES II

Incluye las urnas que poseen un perfil globular. Cuenta con cuatro subtipos, y tres variantes.

IV.A. Caracterizado por la presencia de dos asas horizontales de sección circular o bifida, situadas perpendicularmente a los apéndices perforados. Un subtipo y una variante.

IV.A.1. La base del recipiente es cóncava y la tapadera cónica, que carece de cualquier tipo de cogedor, pues

cuenta con una superficie cóncava a modo de depresión. Las urnas BBAA-INV-472, MM-INV-4 y MM-INV-2250 integran este subtipo. La diferencia de MM-INV-2250 con las otras radica en la sección de sus asas, pues siempre son circulares, tanto las del cuerpo como las de la tapadera.

IV.A.1.1. Conformada por urnas con un par de asas verticales de sección circular o bifida, rematadas por los apéndices perforados, que son MM-INV-28 y MM-INV-2406 y se caracterizan además, por poseer una base cóncava, tapadera cónica y cogedor en forma de botón circular.

IV.B. Compuesto por urnas que cuentan con apéndices perforados como elementos de prehensión en el cuerpo del vaso. Tres subtipos.

IV.B.1. Compuesto por urnas globulares carentes de asas que presentan en su mayoría bases cóncavas y tapaderas cónicas, que coexisten con las troncocónicas y las plano-cónicas. Casi la todos los ejemplares están rematados por un cogedor discoidal, aunque no faltan los de en forma de botón ni tampoco los macizos. Las urnas que lo componen son MM-INV-108, MM-INV-185, MM-INV-15, BBAA-INV-475, MM-INV-2417, MB-INV-PU8, MM-INV-2411, MM-INV-1946 y MM-INV-803, MM-INV-30 y BBAA-INV-1077.

IV.B.1.1. Integrada por la urna MM-INV-2349, que se caracteriza morfológicamente por su perfil globular, pie anular alto y tapadera troncocónica muy apuntada, rematada por un cogedor del tipo macizo ligeramente abombado.

IV.B.1.2. Un solo ejemplar compone esta variante, MM-INV-1916, caracterizada por la presencia de pie anular, tapadera cónica y cogedor en forma de botón.

IV.B.2. Formado por urnas de cuerpo globular que presentan una ligera tendencia hacia el biconismo. Son los ejemplares MM-INV-2474, MM-INV-1966 y BBAA-INV-478, los cuáles se caracterizan además, por la base cóncava, la tapadera cónica, y el cogedor en forma de disco.

IV.B.3. Caracterizado por urnas globulares que presentan un ligero alargamiento en el tercio inferior del cuerpo debido a la continuidad de las paredes más o menos rectas desde la mitad del vaso hasta su base. Está compuesto por las urnas MM-INV-141 y BBAA-INV-602, que se caracterizan además, poseen bases cóncavas, tapaderas cónicas y cogedores discoidales.

Las urnas globulares son las que presentan un mayor número de atributos diferentes, debidos en un alto porcentaje al mayor número de ejemplares. Las asas aparecen situadas tanto vertical, de sección circular, como horizontalmente, de sección bifida y circular. Tres son los tipos de bases observados: cóncava, plano-cóncava y pie anular. En las tapaderas también se han distinguido tres tipos distintos: troncocónico, cónico y plano-cónico. Los cogedores habituales son los discoidales, pero también se presentan macizos, en forma de botón y los que presentan una especie de base invertida o de depresión.

La decoración es pintada monocroma de temática geométrica, siendo los motivos más habituales bandas y filetes, enriquecidas por la presencia de grupos de líneas verticales onduladas, círculos y semicírculos concéntricos así como de líneas de guiones.

PROPUESTA TIPOLOGICA PARA URNAS DE CIERRE HERMETICO CON APÉNDICES PERFORADOS DEL NORTE DE CASTELLÓN Y SUR DE TARRAGONA

En lo concerniente a la cronología, el subtipo IV.A.1 está compuesto por tres urnas La urna MM-INV-4 carece de ajuar y BBAA-INV-472 presenta varias fibulas, una de ellas de pie alzado y resorte bilateral y un broche de cinturón de tres garfios. La urna de Mianes MM-INV-2250, cuenta con dos puntas de lanzas datadas entre el 500 y el 450 a.C. y un broche de cinturón de cuatro garfios datado entre el 475 y el 450 a.C. Estos ajuares y la cronología de las necrópolis a las que pertenecen, inducen a datar el conjunto dentro de la primera mitad del s. V.

La variante IV.A.1 está integrada por los ejemplares MM-INV-2406 y MM-INV-28. El primero va con un broche de cinturón de tres garfios y un cuchillo afalcado. El ejemplar MM-INV-28 procede de Mas de Mussols, por lo que su pertenencia a esta necrópolis ya le otorga una cronología relativa de segunda mitad del s. VI.

El IV.B, cuenta con tres subtipos. El primero de ellos engloba urnas procedentes de las necrópolis de Mas de Mussols, Mianes, La Solivella y El Puig de la Nau. Por un lado, la fecha *ante quem* viene ofrecida por Mas de Mussols, o sea, dentro de la segunda mitad del s. VI. Los ejemplares que poseen entre su ajuar elementos de posible atribución cronológica son los siguientes: MM-INV-2417 tiene un

umbo de escudo datado en torno al 475 a.C y una fibula aquitana del mismo periodo; BBAA-INV-475 posee once cuentas de collar, un escarabeo de pasta vítrea, una fibula anular y varios colgantes, datable a finales de la sexta centuria. La urna MM-INV-1946 tiene un ajuar formado entre otros elementos, por una punta de lanza datada entre el 580 y el 480 a.C. La variante IV.B.1.1 está formada únicamente por la urna de la sepultura 18 de Mianes, MM-INV-2349, con una fibula de pie recto y resorte bilateral datada entre el 475 y el 450. La MM-INV-1916 conforma la variante IV.B.1.2 y su ajuar no ayuda a precisar otra cronología que no sea la otorgada a la necrópolis, pues únicamente cuenta con brazaletes y pulseras. Del subtipo IV.B.2, la urna MM-INV-2474 presenta dos puntas de lanza así como de un regatón, situadas todas ellas entre el 530 y el 400; el ejemplar MM-INV-1966 posee un broche de cinturón de un único garfio. Debido a la necrópolis a la que pertenecen y no a sus ajuares, habría que situar las urnas de este tipo a partir de la segunda mitad del s. VI y durante un momento indeterminado del s. V sin poder concretar mucho más. Por último, de las urnas que conforman el subtipo IV.B.3 se desconoce su ajuar, por lo que únicamente se cuenta con la datación de la necrópolis a la que pertenecen.

GRUPO	TIPO	SUBTIPO	VARIANTE	CRONOLOGIA
I	I.A	I.A.1		Finales s. VI / Primera mitad s. V
			I.A.1.1	Finales s. VI
	I.B	I.B.1		Segunda mitad s. VI
			I.B.1.1	Finales s. VI / Primera mitad s. V
II	II.A	II.A.1		Segunda mitad s. VI / Principios s. V
		II.A.2		Segunda mitad s. VI
	II.B	II.B.1		Segunda mitad s. VI / Principios s. V
			II.B.1.1	Mediados s. VI
		II.B.2		S. V
III	III.A	III.A.1		Primera mitad s. V
	III.B	III.B.1		Segunda mitad s. V / s. V
			III.B.1.1	Finales s. VI / Primera mitad s. V
		III.B.2		Finales s. VI / s. V
		III.B.3		S. V
IV	IV.A	IV.A.1		Primera mitad s. V
			IV.A.1.1	Segunda mitad s. VI / Primera mitad s. V
	IV.B	IV.B.1		Segunda mitad s. VI / Primera mitad s. V
			I.V.B.1.1	475-450 a.C.
			I.V.B.1.2	Segunda mitad s. VI
		IV.B.2		Segunda mitad s. VI / Primera mitad s. V
		IV.B.3		Segunda mitad s. VI / Primera mitad s. V

Cuadro 1.

Una visualización más clara de la propuesta cronológica para cada uno de los grupos, tipos, subtipos y variantes es la que ofrece el siguiente cuadro:

Los atributos métricos de las urnas aportan datos que ayudan a establecer divergencias entre las distintas piezas de la muestra. Estos atributos indican que el prototipo sería aquel que tuviera un diámetro máximo mayor que la altura. No es posible establecer una evolución, *stricto sensu*, morfológica de este tipo. Pero sí que se han apreciado cambios cuantitativos en los atributos métricos que puedan indicar una evolución hacia una unificación morfológica y métrica. Partiendo del reconocimiento de que la necrópolis de Mas de Mussols es la más antigua, pasando por La Solivella y Mianes hasta la del Puig de la Nau, que es la más reciente (dejando al margen la de La Oriola por su escasez de ejemplares), hemos observado una determinada evolución métrica. A partir del diámetro máximo, base, boca, altura máxima y altura hasta la boca del recipiente, se tiende hacia un progresivo aumento métrico en todos los parámetros excepto en el de la altura de la boca de la urna. Esta diferencia es aún más significativa al comparar el diámetro y la altura máxima, primero de las necrópolis entre sí y segundo de manera global. Se evidencia en Mas de Mussols que la altura media de las urnas es ligeramente superior a su diámetro máximo, hecho éste que no constatamos en el resto, pues ya en Mianes y en La Solivella, el diámetro máximo va superando paulatinamente a su altura. En los ejemplares del Puig de la Nau se observa claramente esta superioridad métrica, pues la tendencia sugiere la fabricación de modelos donde impere el ancho de la pieza y no su altura (27'95 por 25 cm respectivamente) y que la tapadera sea de grandes dimensiones, superior al resto de las otras. Ocurre que las urnas del Puig tienen un tamaño uniforme o estándar y su morfología no difiere prácticamente, y hasta el momento y a diferencia del resto de las necrópolis, las urnas de reducidas dimensiones no han sido utilizadas como recipientes funerarios. Destaca también el diámetro de la base de las urnas del Puig, que supera en más de 2 cm a las de Mas de Mussols. De ahí, que se aprecie una evolución en las formas

cavas también se asocian a contextos antiguos, y por lo general a modelos de gran tamaño como ocurre en Mas de Mussols y El Puig. Por último, los cogedores en forma de botón cónico son característicos de un momento inicial. A menudo estos atributos aparecen conjuntados en una misma pieza del s. VI (MM-INV-1916, MM-INV-28), aunque existen ejemplares en otras áreas con cronologías posteriores. Además, una base cóncava con una especie de reborde en su parte externa, como ocurre en casi todas las urnas de la necrópolis del Puig y en algunos otros ejemplares, puede entretenerse como un signo de una creación más reciente. Se puede afirmar que la urna de cierre hermético es una forma en la que las asas no son importantes, pues son escasos los ejemplares que las portan y su presencia se reduce a aquellas de mayor tamaño, horizontales o verticales, éstas siempre rematadas por los apéndices perforados, mientras que las horizontales se ubican perpendiculares a ellos. No obstante, existen varios ejemplares caracterizados por la presencia de dos asas horizontales rematadas por apéndices perforados.

CONCLUSIONES

El ensayo tipológico precedente ha demostrado una gran diversidad formal, propia de este tipo de recipiente a lo largo de toda su dispersión territorial. Son escasos los yacimientos en donde se hayan localizado dos ejemplares idénticos. Este hecho no sabemos si responde a un factor de uso secundario íntimamente ligado con la diferente función original del recipiente. Una revisión del repertorio tipológico induce a afirmar esta posibilidad. A este conjunto de vasos se le pueden otorgar múltiples usos, todos ellos relacionados con el servicio doméstico, el almacenaje y el transporte de distintos tipos de artículos, y, en última instancia con la de muerte, en cuyo registro material aparecen en el ibérico antiguo preferentemente.

Se trata de una pieza novedosa y totalmente definida en este contexto. En una escasa representación se aprecia la apli-

	Ø BASE	Ø BOCA	Ø MÁXIMO	ALT. MÁX.	ALT. BOCA
MAS DE MUSSOLS	8'58	14'9	24'26	24'32	19'23
MIANES	9'42	15'8	24'91	24'50	18'75
LA SOLIVELLA	8'96	16'92	25'14	24'77	19'1
EL PUIG	10'68	21'95	27'95	25	17'87
MEDIA	9'41	19'19	25'26	24'64	18'79

Cuadro 2.

encaminada a la búsqueda de un modelo preferente hacia galbos menos altos. El siguiente cuadro ofrece una visión métrica de conjunto más clara:

Por otro lado, se puede establecer una definición de atributos de alta significación cronológica, al menos en este contexto y en este área. La base con pie en estas cerámicas es un hecho muy poco usual, con sólo tres ejemplares, dos en Mas de Mussols y uno en Mianes. Las bases planas y plano-cón-

cación de este nuevo sistema de cierre en cerámicas fabricadas a mano cuya morfología recuerda a la de Campos de Urnas del Hierro, como la urna MM-INV-1930, que está elaborada a mano y cocida a fuego reductor, con pie anular recto, y perfil bitroncocónico claramente identificable en cerámicas de un substrato indígena preibérico. Los ejemplares más antiguos utilizarían como referente cerámicas importadas, probablemente del SE peninsular (¿Frigiliana?, ¿Villaricos?, ¿Altea

PROPUESTA TIPOLOGICA PARA URNAS DE CIERRE HERMETICO CON APÉNDICES PERFORADOS DEL NORTE DE CASTELLÓN Y SUR DE TARRAGONA

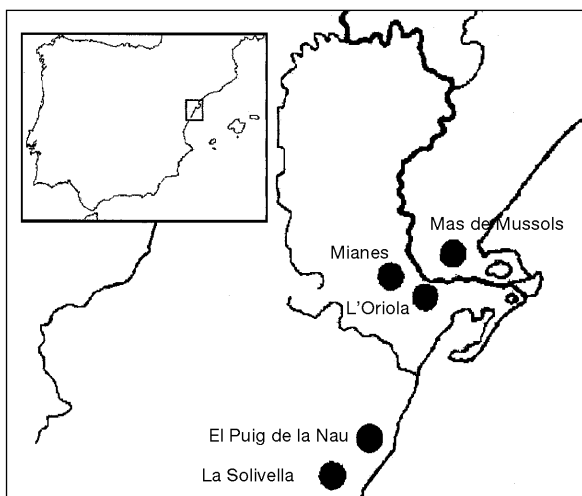

Mapa 1. Situación geográfica de las necrópolis ibéricas.

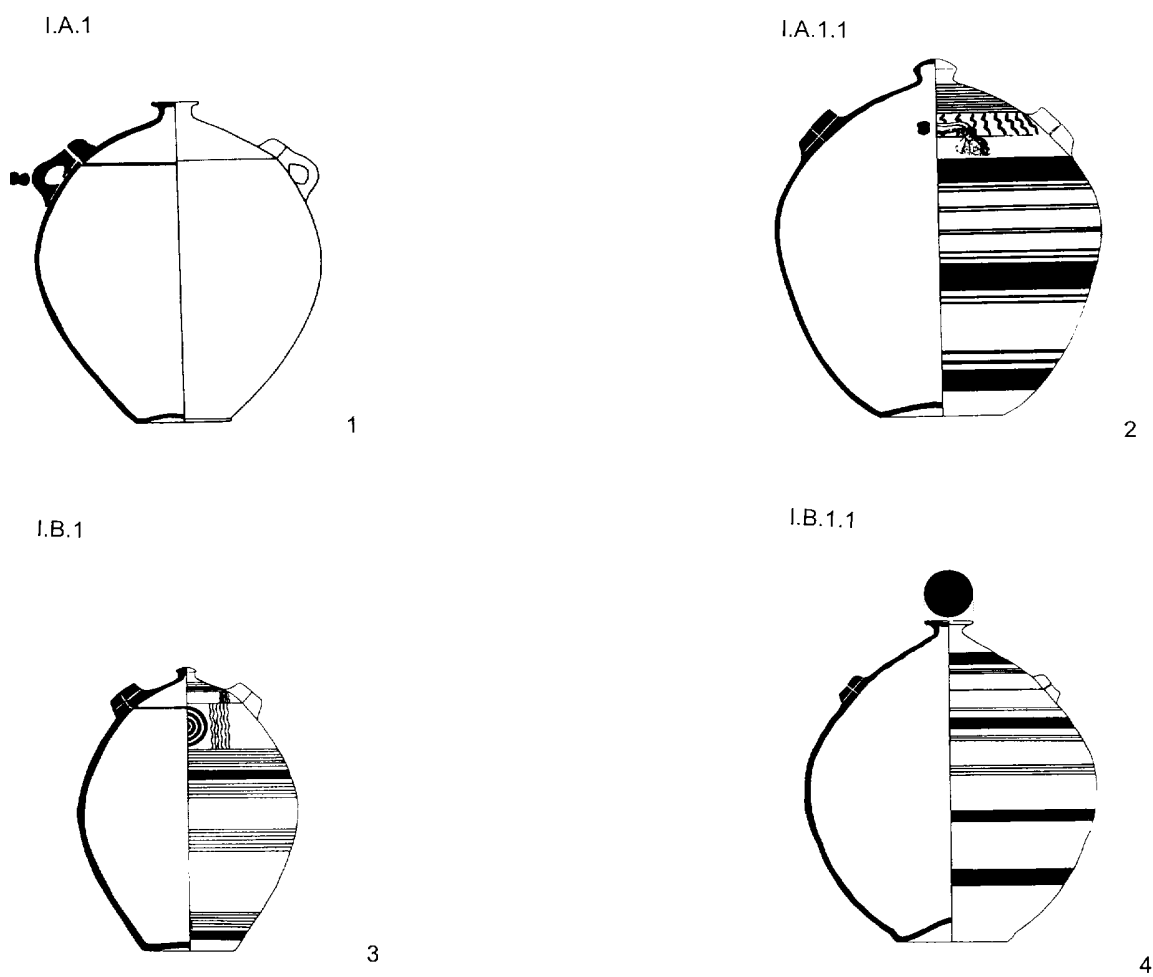

Fig.1. Urnas ovoides. 1. MB-INV-PU1; 2. MP-INV-4960 (Fletcher 1965); 3. MM-INV-23; 4. BBAA-INV-SS20 (Fletcher 1965). Escala 1:8.

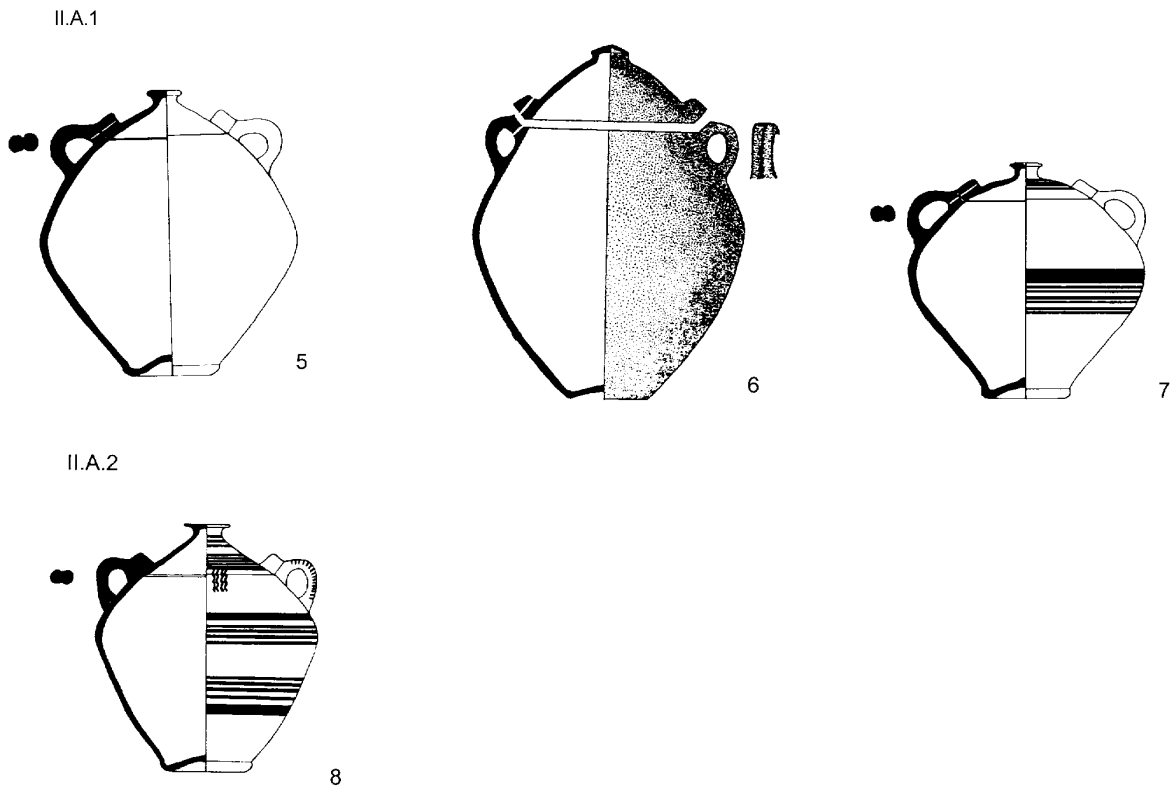

Fig. 2. Urnas bitroncónicas. 5. MM-INV-2341; 6. MM-INV-2068 (Maluquer 1984); 7. MM-INV-2074; 8. MM-INV-1923. Escala 1:8.

la Vella?), de las que adquirieron no sólo su técnica sino también su morfología, la cual imitaron en un principio, para posteriormente desarrollarla de forma y manera notable, combinándola a su vez con tipos locales o regionales.

La variabilidad formal apreciada en estos ejemplares contrasta con su homogeneidad técnica. En producción oxidante difieren algunos ejemplares en los efectos de las atmósferas y gases de combustión que se produce tras la cocción, como así lo pueden indicar la coloración final de sus pastas. La combinación de ciertos atributos como son la calidad, la decoración y la forma no han sido determinantes para poder aislar con al menos cierta seguridad y precisión la distinción de diferentes producciones. El establecimiento de una secuencia a partir de los motivos decorativos de cada urna no ha dado asociaciones fiables del tipo decoración/forma.

La delimitación cronológica que se ha establecido para cada grupo, tipo, subtipo y variante ha puesto de manifiesto la casi coincidencia con el de la necrópolis, pues no todas las piezas se han podido aislar debido a la falta de cronología absoluta. Sin embargo y de forma general, se ha apreciado que las urnas del grupo I pertenecen a un primer momento y no se extienden más allá de principios del s. V. Los ejemplares del grupo II también se conocen desde un principio, y durante el s. V aún se continuarán elaborando, aunque de una

manera mucho más reducida. Por último, las piezas adscritas a los grupos III y IV se fabrican desde el s. VI y que al contrario que las otras, se consolidarán en el siguiente. Aparte, se aprecia a nivel métrico y morfológico que el comportamiento de la urna de *orejetas perforadas* sigue el proceso de una reducción paulatina de tamaño hacia una forma tipo definida por los siguientes características: base cóncava, cuerpo de perfil globular (preferentemente) o elipsoidal, que carezca de asas, tapadera cónica o troncocónica rematada por un cogedor discoidal, y diámetro máximo superior a la altura.

FERNANDO LÓPEZ BRAVO
C/ Teruel, 12, 3º A
12540 Vila-real

BIBLIOTECA MUNICIPAL DE VILA-REAL
C/ Solades, 25
12540 Vila-real

PROPUESTA TIPOLOGICA PARA URNAS DE CIERRE HERMETICO CON APÉNDICES PERFORADOS DEL NORTE DE CASTELLÓN Y SUR DE TARRAGONA

II.B.1

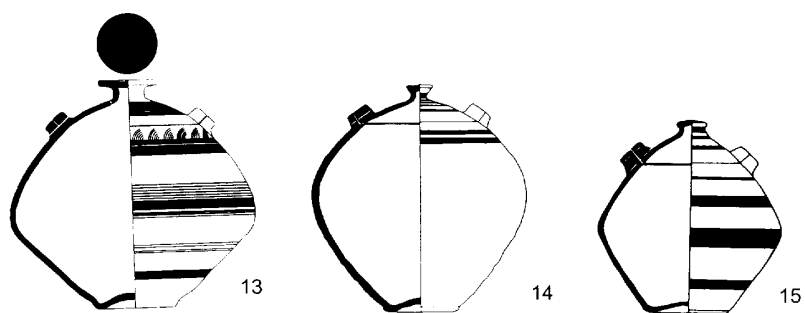
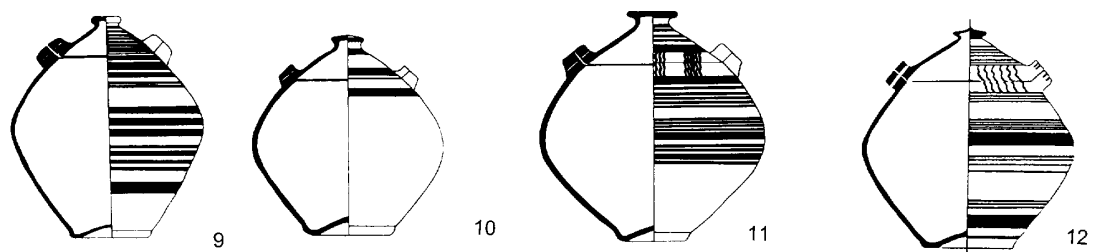

II.B.1.1

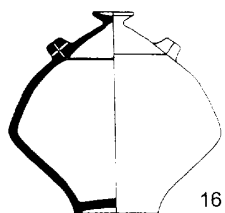

II.B.2

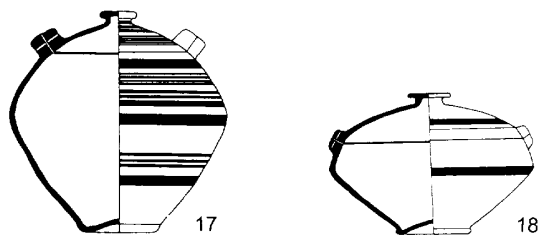
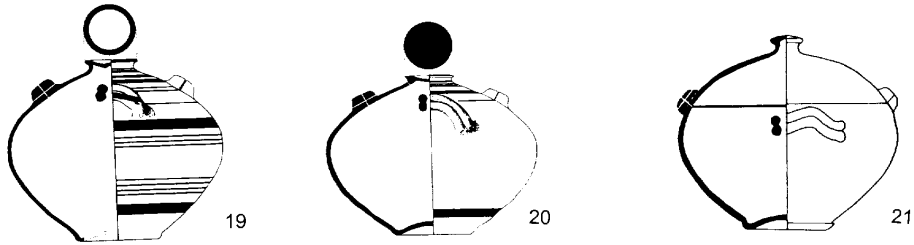
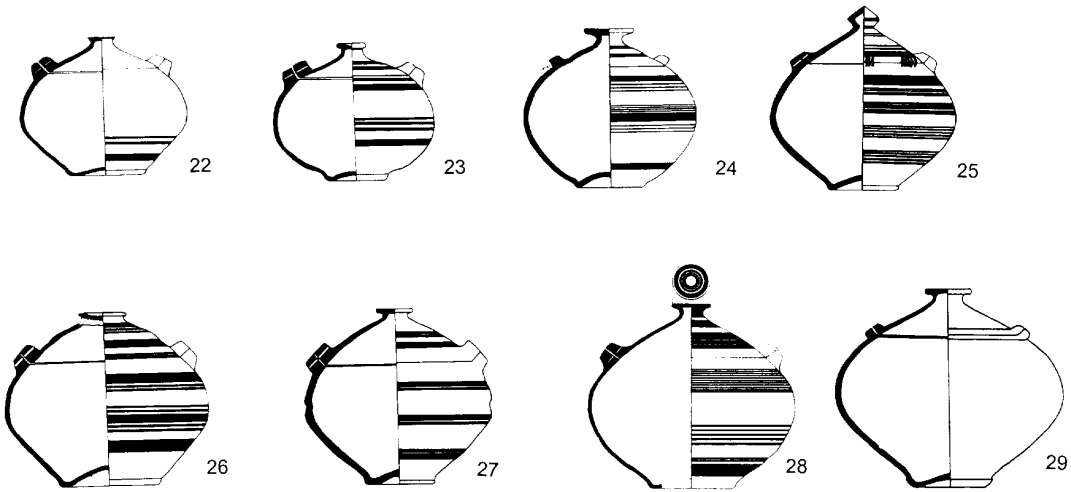

Fig. 3. Urnas bitroncónicas. 9. MM-INV-2098; 10. MM-INV-2394; 11. MM-INV-152; 12. MM-INV-2535 (Maluquer 1987); 13. BBAA-INV-SO1 (Fletcher, 1965); 14. MM-INV-152; 15. MM-INV-2527; 16. MM-INV-1930; 17. MM-INV-PU18. Escala 1:8.

III.A.1



III.B.1



III.B.1.1

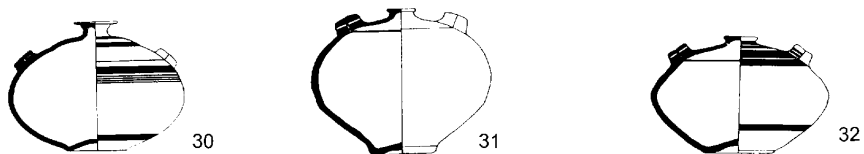
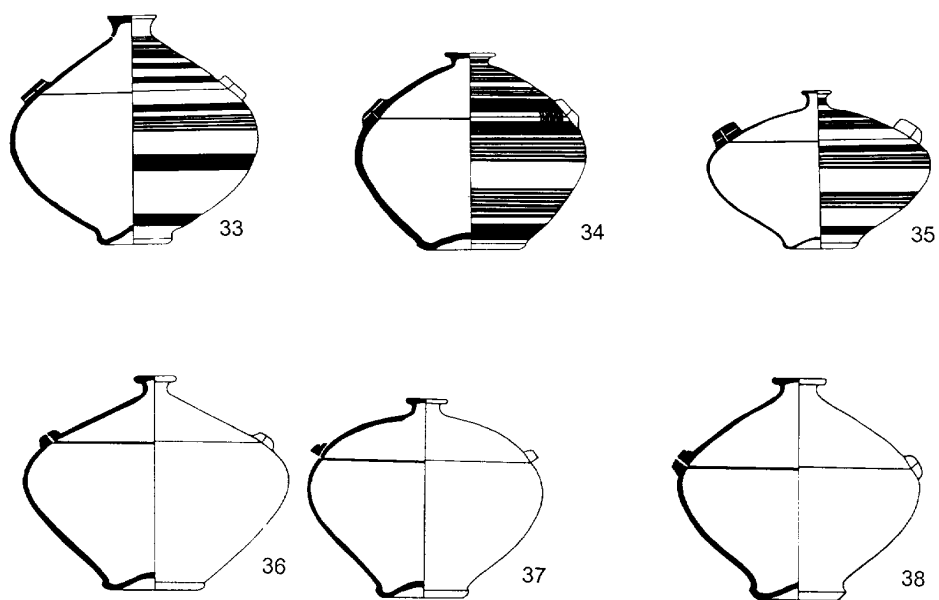

Fig. 4. Urnas elipsoidales. 19. MP-INV-4961 (Fletcher 1965); 20. BBAA-INV-474 (Fletcher 1965); 21. MB-INV-PU14; 22. MM-INV-2029; 23. MM-INV-2093; 24. BBAA-INV-606 (Fletcher 1965); 25. MM-INV-177; 26. MM-INV-2481; 27. MM-INV-1807; 28. BBAA-INV-SS19 (Fletcher 1965); 29. MB-INV-PU15. 30. BBAA-INV-605 (Fletcher 1965). 31. MM-INV-110. 32. MM-INV-105. Escala 1:8.

PROPUESTA TIPOLOGICA PARA URNAS DE CIERRE HERMETICO CON APÉNDICES PERFORADOS DEL NORTE DE CASTELLÓN Y SUR DE TARRAGONA

III.B.2



III.B.3

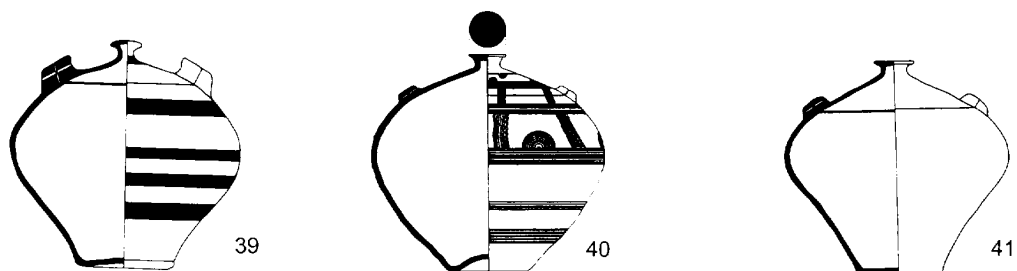
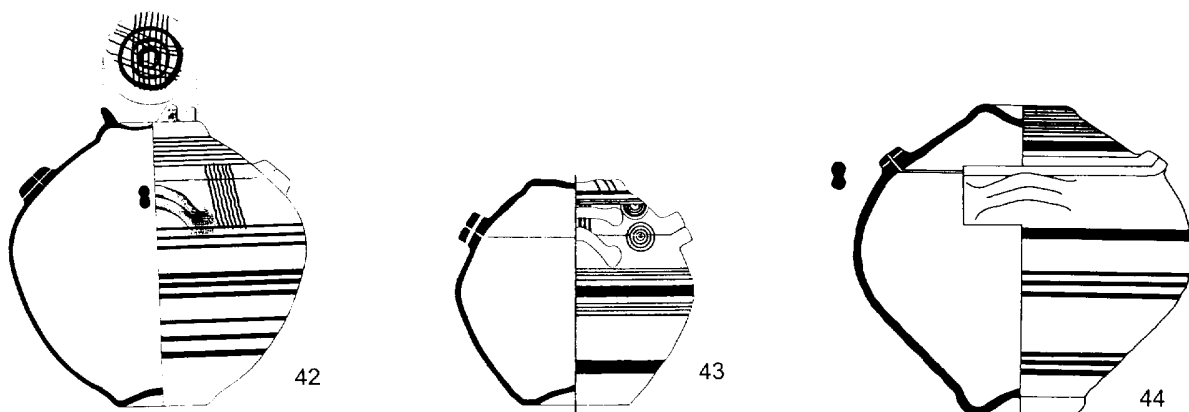

Fig. 5. Urnas elipsoidales. 33. MM-INV- 119; 34. MM-INV-143; 35. MM-INV-2352; 36. MB-INV-PU13; 37. MB-INV-PU12; 38. MB-INV-PU10; 39. MM-INV-2516; 40 BBAA-INV-477 (Fletcher 1965); 41. MM-INV-2518. Escala 1:8.

IV.A.1



IV.A.1.1

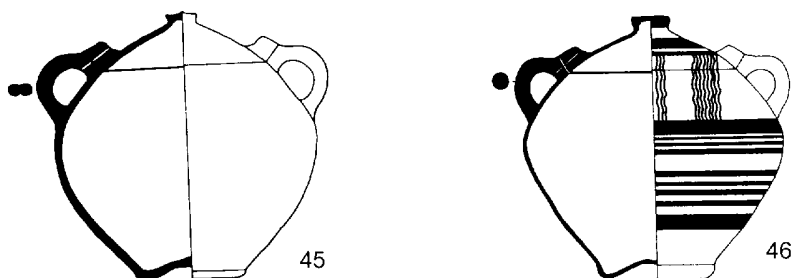

Fig. 6. Urnas globulares. 42. BBAA-INV-472 (Fletcher, 1965); 43. MM-INV-2250 (Maluquer, 1987); 44. MM-INV-4; 45. MM-INV-28; 46. MM-INV-2406. Escala 1:8.

NOTAS

- 1 El presente artículo consiste en una síntesis de parte de nuestra Tesis de Licenciatura, que dirigida por la doctora Carmen Aranegui Gascó, y leída en la Universitat de València el 23 de abril de 1999, obtuvo la calificación de sobresaliente.

BIBLIOGRAFÍA

ARANEGUI GASCÓ, C. (1981): Las influencias mediterráneas al comienzo de la Edad de Hierro, *El Bronce Final y el comienzo de la Edad del Hierro en el País Valenciano*. Monografías del Laboratorio de Arqueología de Valencia, 1, 41-66.

ARANEGUI GASCÓ, C. (1985): El Hierro Antiguo valenciano. Las transformaciones del medio indígena entre los s. VIII y V a. de C., *Arqueología del País Valenciano. Panorama y perspectivas*. Alicante, 185-200.

CHAPA, T., J. PEREIRA SIESO, A. MADRIGAL BELINCHÓN, V. MAYORAL HERRERA (1998): *La necrópolis ibérica de Los Castellones de Céal (Hinójares, Jaén)*. Madrid.

CUADRADO, E. (1963): *Precedentes y prototipos de la fibula anular hispánica*. Madrid.

ESTEVE GÁLVEZ, F. (1974): *La necrópolis de La Oriola cerca de Amposta (Tarragona)*. València.

ESTEVE GÁLVEZ, F. (1999): *Recerques arqueològiques a la Ribera Baixa de l'Ebre (Montsià-Baix Ebre)*. Vol. II. Amposta.

FLETCHER VALLS, D. (1964): Las urnas de orejetas perforadas, *Actas del VII CNA*. (Sevilla 1963). Zaragoza, 305-317.

FLETCHER VALLS, D. (1965): *La necrópolis de La Solivella (Alcalá de Chivert)*. TV del SIP, 32. València.

JULLY, J. J. (1975): Koiné commerciale et culturelle phéniciopunique et ibéro-languedocienne en Méditerranée Occidentale à l'âge du fer (Documents de céramique), *AEspA*, 48, 22-119.

JULLY, J. J.; NORDSTRÖM, S. (1966): Les vases à oreillettes perforées en France et leur similaires en Méditerranée Occidentale, *APL*, XI, 99-124.

MALUQUER DE MOTES, J. (1984): *La necrópolis paleoibérica de "Mas de Mussols" Tortosa (Tarragona)*. Barcelona.

MALUQUER DE MOTES, J. (1987): *La necrópolis paleoibérica de Mianes en Santa Bàrbara (Tarragona)*. Barcelona.

PROPUESTA TIPOLOGICA PARA URNAS DE CIERRE HERMETICO CON APÉNDICES PERFORADOS DEL NORTE DE CASTELLÓN Y SUR DE TARRAGONA

IV.B.1.

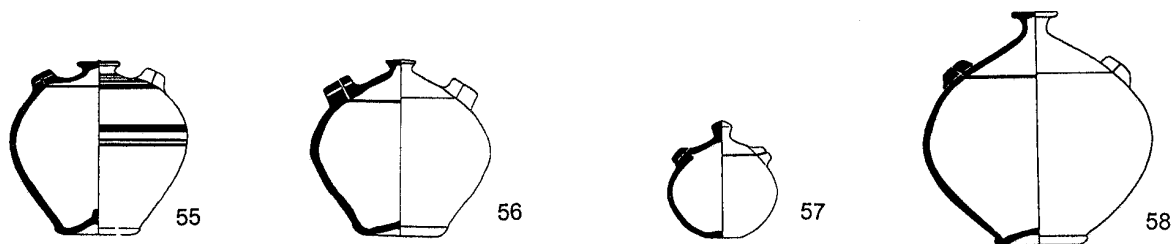
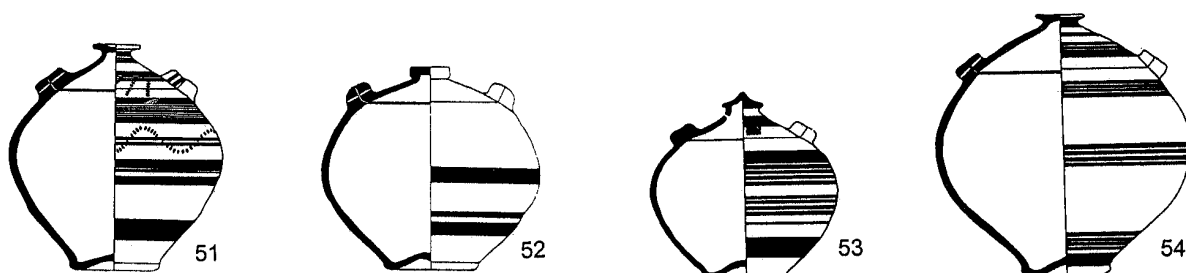
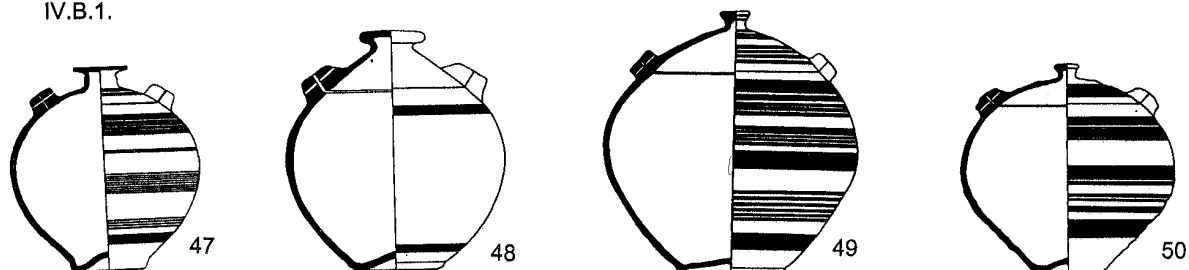

IV.B.1.1

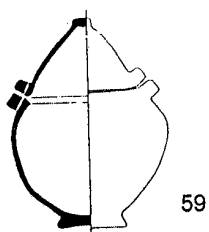

IV.B.1.2

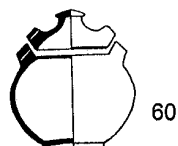
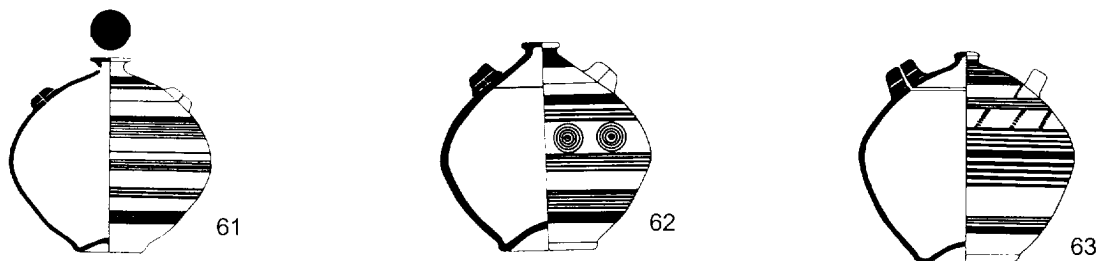

Fig. 7. Urnas globulares. 47. BBAA-INV-475 (Fletcher 1965); 48. MM-INV-2417; 49. MM-INV-1946; 50. MM-INV-185; 51. MM-INV-2411. 52. MM-INV-30; 53. MM-INV-108; 54. MM-INV-15; 55. MM-INV-34; 56. MM-INV-803; 57. BBAA-INV-1077 (Fletcher, 1965); 58. MB-INV-PU8; 59. MM-INV-2349 (Maluquer 1987); 60. MM-INV-1916. Escala 1:8.

IV.B.2



IV.B.3

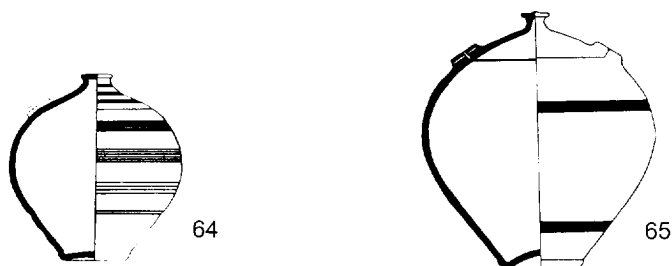

Fig. 8. Urnas globulares. 61. BBAA-INV-478 (Fletcher 1965); 62. MM-INV-2474; 63. MM-INV-1966; 64. BBAA-INV-407 (Fletcher 1965); 65. MM-INV-141. Escala 1:8.

MATA, C.; BONET, H. (1992): La cerámica ibérica: ensayo de tipología, *Estudios de arqueología ibérica y romana. Homenaje a Pla Ballester*. TV del SIP 89. València, 117-173.

MAYORAL, F. (1992): Las necrópolis del Horizonte Ibérico Antiguo del Montsià-Bajo Maestrazgo, *RAP*, 2, 97-110.

MESEGUER, V.; GINER, V. (1983): La necrópolis de El Puig de Benicarló. Benicarló.

MUNILLA, G. (1991): Elementos de influencia etrusca en los ajuares de las necrópolis ibéricas, *La presencia del material etrusco en la Península Ibérica*, Barcelona, 107-175.

NORDSTRÖM, S. (1973): *La céramique peinte ibérique de la province d'Alicante*. Estocolmo.

OLIVER, A. (1982): *Incineraciones entre el río Ebro y el Palancia. Nuevas aportaciones para el estudio de necrópolis ibéricas*. Tesis de licenciatura. Universitat de València. Valencia.

OLIVER, A.; GUSI, F. (1995): *El Puig de la Nau. Un hábitat fortificado ibérico en el ámbito mediterráneo peninsular*. Castelló, 1995.

PEREIRA, J. (1988): La cerámica ibérica de la cuenca del Guadalquivir. I: propuesta de clasificación, *TP*, 45, 143-173.

PEREIRA, J.; MADRIGAL, A.; CHAPA, T. (1998): Enterramientos múltiples en las necrópolis ibéricas del Guadiana Menor. Algunas consideraciones, *Los Iberos. Principes de occidente. Estructuras de poder en la sociedad Ibérica*, Barcelona, 343-354.

QUESADA, F. (1997): *El armamento ibérico. Estudio tipológico, geográfico, funcional, social y simbólico de las armas en la cultura ibérica (s.s VI-I a.C.)*, Montagnac.

RUIZ ZAPATERO, G. (1983-85): *Los Campos de Urnas del NE de la Península Ibérica*. Tesis doctoral. Universidad Complutense de Madrid. Madrid.